

電源を入れる (基本操作)

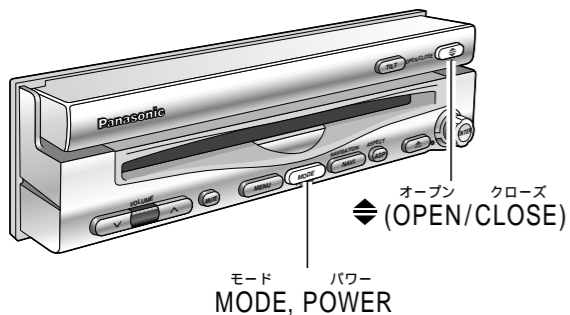

モニターを開閉する

OPEN : ◇ (OPEN/CLOSE) を押す
モニターが立ち上がります。

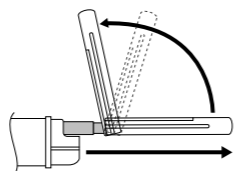

途中で止まったときは...
◇ (OPEN/CLOSE) を押して
モニターを収納し、もう一度
立ち上げ直してください。

CLOSE : モニターの左右の角度を手で中央に戻して、
再度 ◇ (OPEN/CLOSE) を押す

準備 車のエンジンをかける
(「ACC」の位置でも可)

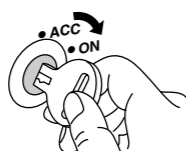

電源を入れる/切る

ON : PWR または MODE を押す
(本体は MODE を押す)

OFF : 再度 PWR を押す
または MODE を 2 秒以上押す
(本体は MODE を 2 秒以上押す)

付属スピーカーの 音量を調整する

VOL を押す

モードごとに記憶されるので、モード
を切り替えると音量も変わります。
(インテリジェントボリューム)



設定範囲: 0 ~ 40

一時的に消音する

(ミュート)

MUTE を押す

(再度押すと、解除)



点滅する

モードを切り替える

MODE を押す

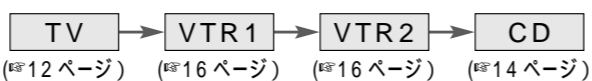

モニターの角度や位置を調整するには

上下の角度・前後の位置は、モニターの左右の角度を中央に戻してから調整してください。

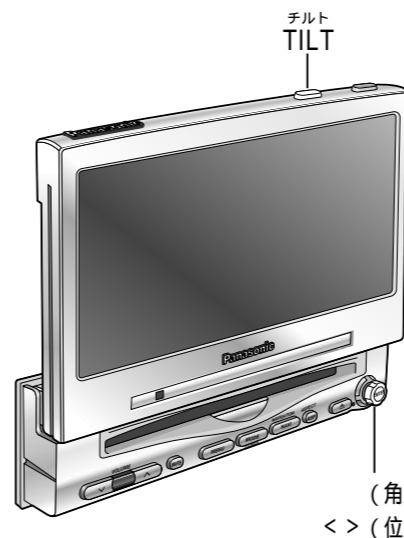

1 本体の TILT を 1 秒以上押し、



モニターポジション画面

2 □□<> で調整する

上下の角度(TILT)

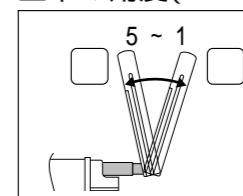

前後の位置

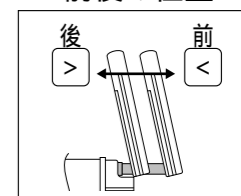

お知らせ

終了するには... MODE を押す
約 60 秒間何も操作しないと...
もとの画面に戻ります
次回電源を入れたとき、前回調整した角度で
開きます。
より映像を見やすくするには、画面の「明るさ」
も調整してください。(※26 ページ)
メニュー画面からも調整できます。(※22 ページ)

モニターを無理に動かさないでください
以下のような操作を手で行うと、故障の原因
になります。

モニターを上下に倒す (角度調整)
モニターを前後に動かす

左右の角度を調整するには

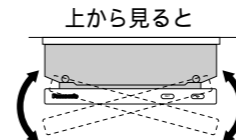
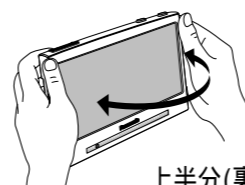

上半分(裏側にすべりどめのある部分)
を持って、ゆっくり動かす
指をはさまないように、気を付けてください。

一時的にモニターを前へ倒すには
電源が切れていても可

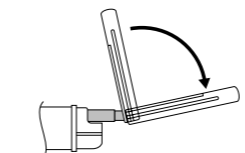

本体の TILT を押す
(再度押すと、もとに戻る)

お願い

モニターの動きを妨げないでください。
モニターに強い衝撃を与えないでください。
(荷物の出し入れなどに、気を付けてください。)

注意

可動部に手・指を入れない
ディスク挿入口に異物を入れない



可動部に手・指、挿入口に異物
を入れると、けがや故障の原因
になります。
特に乳幼児にご注意ください。