

電源を入れる (基本操作)

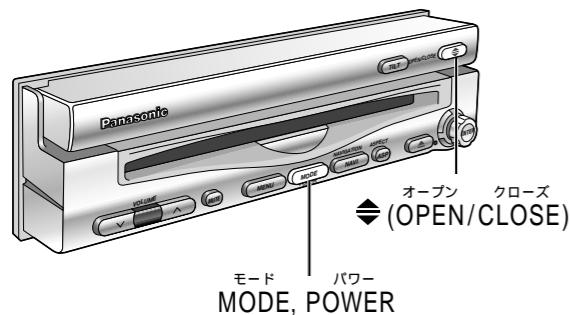

モニターを開閉する

OPEN : ◇ (OPEN/CLOSE) を押す
モニターが立ち上がります。

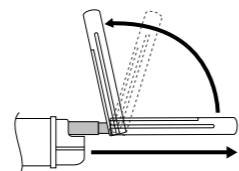

途中で止まったときは...
◇ (OPEN/CLOSE) を押して
モニターを収納し、もう一度
立ち上げ直してください。

CLOSE : モニターの左右の角度を手で中央に戻して、
再度 ◇ (OPEN/CLOSE) を押す

準備 車のエンジンをかける
(「ACC」の位置でも可)

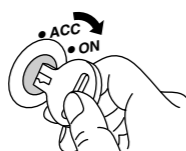

電源を入れる/切る

ON : PWR または MODE を押す
(本体は MODE を押す)

OFF : 再度 PWR を押す
または MODE を 2 秒以上押す
(本体は MODE を 2 秒以上押す)

音量を調整する

VOL を押す

モードごと(ラジオはAM、FMごと)に記憶されるので、モードを切り替えると音量も変わります。(インテリジェントボリューム)



一時的に消音する

(ミュート)

MUTE を押す

(再度押すと、解除)



点滅する

モードを切り替える

MODE を押す

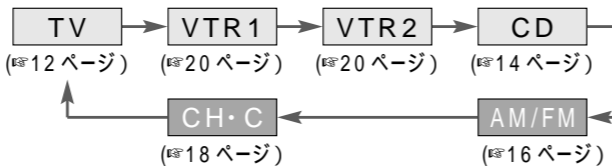

モニターの角度や位置を調整するには

上下の角度・前後の位置は、モニターの左右の角度を中央に戻してから調整してください。

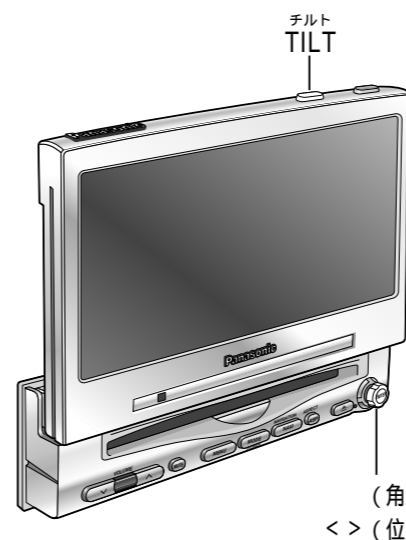

1 本体の TILT を 1 秒以上押し、

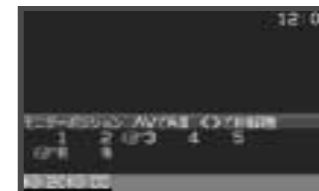

2 □□<> で調整する

上下の角度(TILT)

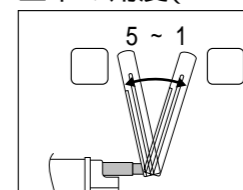

前後の位置

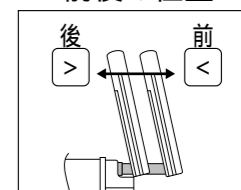

お知らせ

終了するには... MODE を押す
約 60 秒間何も操作しないと...
もとの画面に戻ります
次回電源を入れたとき、前回調整した角度で開きます。
より映像を見やすくするには、画面の「明るさ」も調整してください。(☞30 ページ)
メニュー画面からも調整できます。(☞26 ページ)

モニターを無理に動かさないでください
以下のような操作を手で行うと、故障の原因になります。

モニターを上下に倒す (角度調整)
モニターを前後に動かす

左右の角度を調整するには



上半分(裏側にすべりどめのある部分)を持って、ゆっくり動かす
指をはさまないように、気を付けてください。

一時的にモニターを前へ倒すには
電源が切れていても可

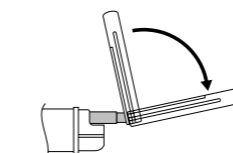

本体の TILT を押す
(再度押すと、もどに戻る)

お願い

モニターの動きを妨げないでください。
モニターに強い衝撃を与えないでください。
(荷物の出し入れなどに、気を付けてください。)

注意

可動部に手・指を入れない
ディスク挿入口に異物を入れない



禁止

可動部に手・指、挿入口に異物を入れると、けがや故障の原因になります。
特に乳幼児にご注意ください。