

# 電源を入れる (基本操作)

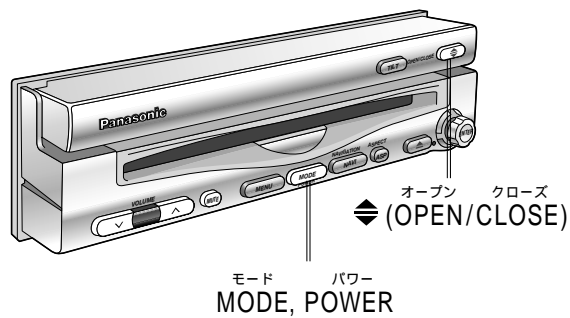

## モニターを開閉する

OPEN : 本体の **◇** (OPEN/CLOSE) を押す  
モニターが立ち上がります。

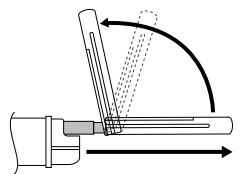

途中で止まったときは...  
本体の **◇** (OPEN/CLOSE) を  
押してモニターを収納し、もう  
一度立ち上げ直してください。

CLOSE : モニターの左右の角度を手で中央に戻して、  
本体の **◇** (OPEN/CLOSE) を押す  
モニターが収納されます。

**準備** 車のエンジンをかける  
(「ACC」の位置でも可)

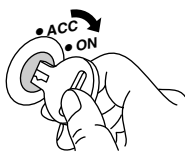

## 電源を入れる/切る

ON : **PWR** または **MODE** を押す  
(本体は **MODE** を押す)  
POWER

OFF : 再度 **PWR** を押す  
または **MODE** を 2 秒以上押す  
(本体は **MODE** を 2 秒以上押す)  
POWER

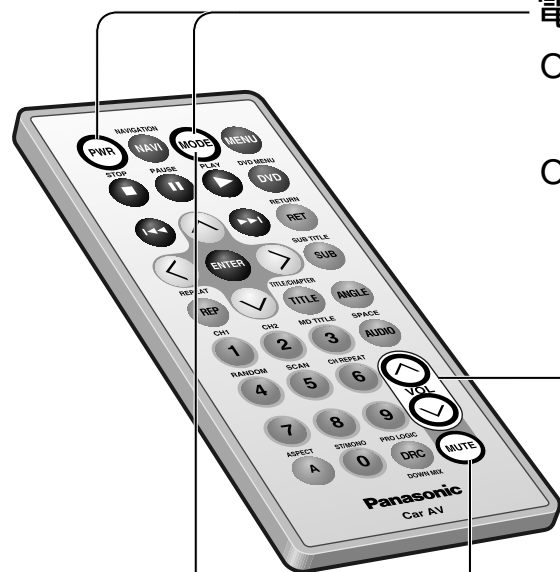

## 音量を調整する

**VOL**  
□ □ を押す

モードごとに記憶されるので、モード  
を切り替えると音量も変わります。  
(インテリジェントボリューム)

VOLUME -20dB

設定範囲 : - 82 dB ~ 0 dB

## 一時的に消音する

(ミュート)  
**MUTE** を押す  
(再度押すと、解除) **MUTE**  
点滅する

## モードを切り替える

**MODE** を押す

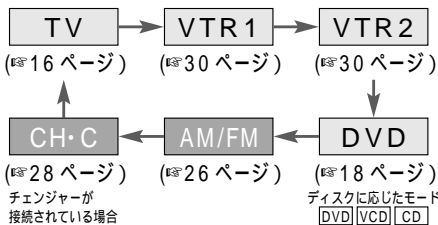

## モニターの角度や位置を調整するには

上下の角度・前後の位置は、モニターの左右の角度を中央に戻してから調整してください。

車種や取付の条件に  
よって、制約される  
場合があります。

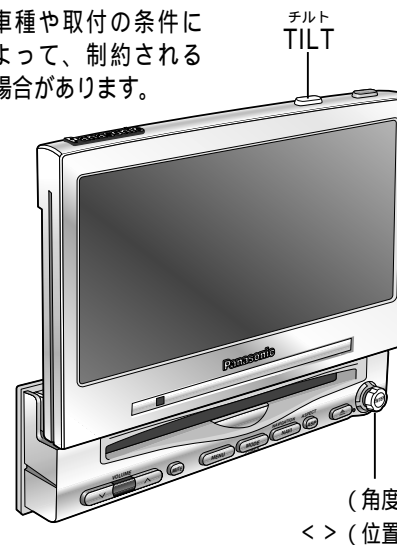

1 本体の **TILT** を 1 秒以上押し、

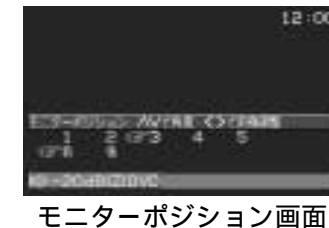

2 □ □ < > で調整する

上下の角度 (TILT)

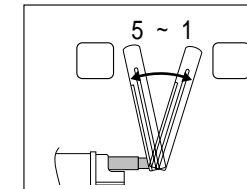

前後の位置

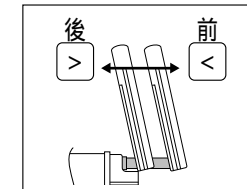

“角度の「5」と「後」の位置”は組み合わせられません。

### お知らせ

終了するには... **MODE** を押す  
約 60 秒間何も操作しないと...  
もとの画面に戻ります

次回電源を入れたとき、前回調整した角度で  
開きます。

より映像を見やすくするには、画面の「明るさ」  
も調整してください。(※40 ページ)

メニュー画面からも調整できます。(※36 ページ)

モニターを無理に動かさないでください  
以下のような操作を手で行うと、故障の原因に  
なります。

モニターを上下に倒す    モニターを前後に動かす  
(角度調整)

## 左右の角度を調整するには

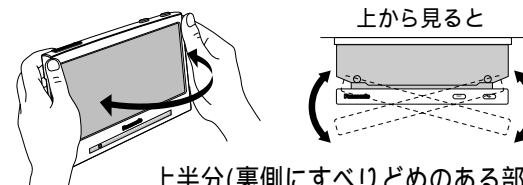

上半分(裏側にすべりどめのある部分)  
を持って、ゆっくり動かす  
指をはさまないように、気を付けてください。

一時的にモニターを前へ倒すには  
電源が切れていても可

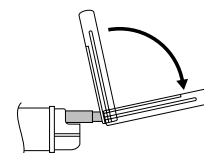

本体の **TILT** を押す  
(再度押すと、もとに戻る)

### お願い

モニターの動きを妨げないでください。  
モニターに強い衝撃を与えないでください。  
(荷物の出し入れなどに、気を付けてください。)

## ⚠ 注意

可動部に手・指を入れない  
ディスク挿入口に異物を入れない



可動部に手・指、挿入口に異物  
を入れると、けがや故障の原因  
になります。  
禁止 特に乳幼児にご注意ください。

# テレビを見る

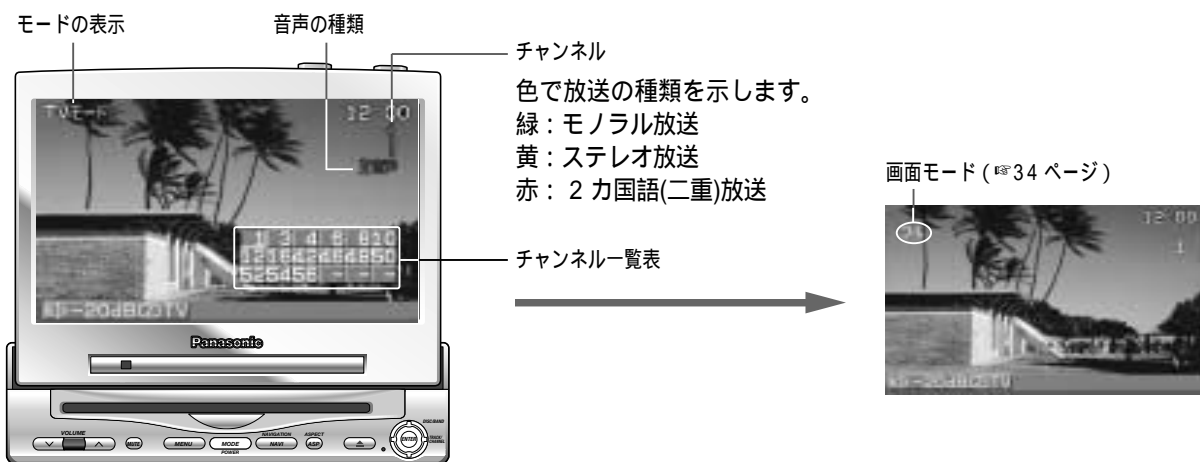

## チャンネルを記憶させるには (オートメモリー)

チャンネルを自動で探し、最大 18 局まで記憶させることができます。

**BAND**  
□□ を 2 秒以上押す  
: 1ch からサーチする  
: 62ch からサーチする  
チャンネル番号順に記憶されます。

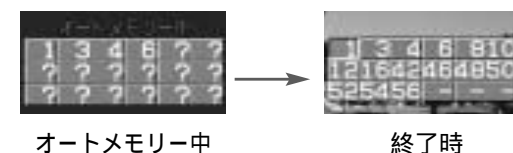

チャンネルを呼び出すには...  
**BAND**  
□□ を押して、選ぶ

(オートメモリー)  
エンター  
ENTER

### お知らせ

記憶されたチャンネルは、操作をするたびに更新されます。  
電波状況により、画質が悪いチャンネルを受信することもあります。  
受信できるチャンネルが見つからないときは、1周してもとのチャンネルに戻ります。

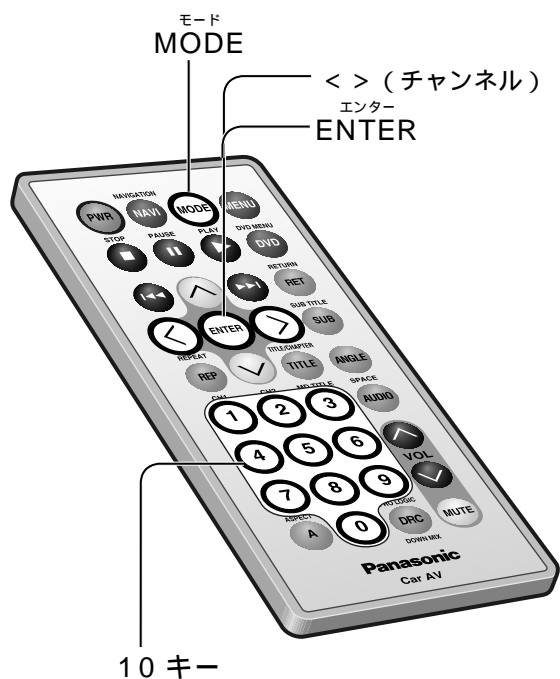

**1** **MODE** を押して、**TV モードにする**

**2** **< >** を押して、**チャンネルを選ぶ**

自動選局(シーク)するには...  
**CHANNEL**  
**< >** を 0.5 秒以上押す  
受信すると、止まります。

数字の入力も可(ダイレクト選局)  
リモコンの「10 キー」を押す

## テレビ放送の音声を切り替えるには

**1** **ENTER** を押す

**2** チャンネルの表示中(約 4 秒間)に  
再度 **ENTER** を押して切り替える

### お知らせ

モノラル放送の場合は、  
音声の種類が表示されません。

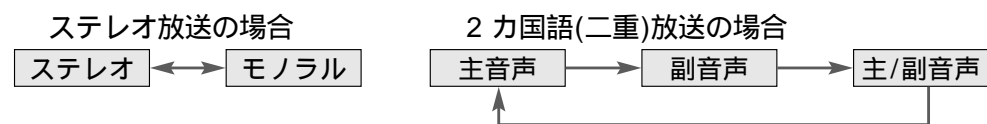

## 警告

運転者は走行中に操作をしない、  
また画像を注視しない



前方不注意による交通事故の原因  
になります。安全な場所に停車し、  
操作してください。

受信中のチャンネルなどを確かめるには  
**ENTER** を押して、表示させる

## 画面表示について

現在の出力状態が表示されます。



音量 (※14 ページ)

ナビゲーションが ON のとき  
(※30 ページ)

モードの表示

映像・音声あり...   
(TV, VTR1, VTR2, DVD, VCD)  
ナビゲーションが ON のときは  
音声のみになります。

音声のみ...   
(CD, AM, FM, CD-C, MD-C)

使いかた

# ディスクを再生する

記号について  
 DVD : DVD ビデオに対応する機能  
 VCD : ビデオ CD に対応する機能  
 CD : 音楽 CD に対応する機能

## リモコンで操作する



ディスクまたは本機で禁止されている操作をしたときに点灯

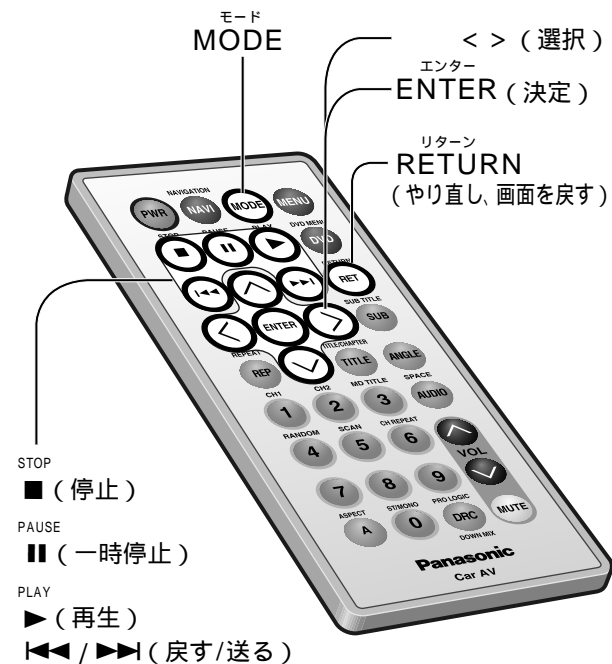

ディスクを入れる前に、すでにディスクが入っていないか確認してください。

### ディスク側の制約について DVD VCD

ディスク側の制約によって、本書の操作説明どおりに動作しないことがあります。ディスクのジャケットなどもご参照ください。

### MODE を押して、DVD (VCD, CD) モードにする

ディスクに応じたモードになり、再生が始まります。ディスクフォーマットを自動的に識別します。(※24～25ページ)

“NO DISC” と表示されたときは...  
ディスクを入れてください

### ディスクを入れるには

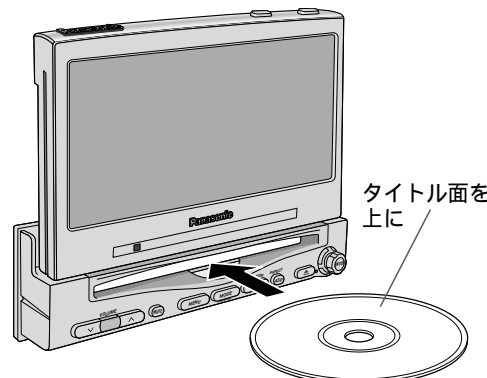

### ディスクを取り出すには

本体の を押す

### ディスクの再生状態などを確かめるには

再生中に を押して、表示させる

#### お知らせ

電源が切れているときにディスクを入れると、電源が入ります。  
 モニターを閉じた状態でも、再生できます。  
 ディスクをくわえたままにしておくと、自動的に引き込みます。  
 フォーマットが識別される少しの間、音がとぎれることがあります。

### メニュー画面が表示されたときは DVD VCD

ディスクによって内容や操作が異なります。詳しくは、ディスクの説明をご覧ください。

- ① で項目を選び、例)
- ② を押す

ビデオ CD の場合は、リモコンの「10 キー」を押して、項目を選ぶ場合もあります。



メニュー画面を表示するには...  
 DVD ビデオの場合 (※21ページ)  
 再生中に を押す  
 ビデオ CD の場合  
 再生中に を押す  
 番号を入力しなおす、またはひとつ前のメニュー画面に戻すには...  
 を押す

## DVD ビデオ / ビデオ CD を再生するには

### 頭出しする

チャプター/トラックを選ぶ (※用語解説 23 ページ)  
 DVD VCD

を押す  
 (戻す) (送る)

#### お知らせ

DVD ビデオの再生中は、タイトルをまたがったチャプター)の頭出しができません。

### 早戻し/早送りする

DVD VCD

再生中に を  
 0.5 秒以上押す  
 (戻す) (送る)  
 離れたところから  
 通常で再生されます。

#### お知らせ

押し続けると、戻し/送りが早くなります。  
 通常速度 1.5 倍 10 倍 20 倍

### 再生を止める

DVD VCD

再生中に を押す

止めたところから再生するには (続き再生機能)  
 を押す  
 続き再生機能を解除するには  
 停止中に、再度 を押す

### 静止する (一時停止)

DVD VCD

再生中に を押す

通常の再生に戻すは  
 または 再度 を押す

### スロー再生する

送り方向のみ  
 DVD VCD

静止中に を  
 0.5 秒以上押す  
 (送る)  
 通常の約 1/3 の速度で再生  
 されます。

通常の再生に戻すは  
 を押す  
 静止 (一時停止) するには  
 再度 を押す

プレイバックコントロール付きのビデオ CD を使用している場合には (※用語解説 23 ページ)  
 再生中に を押すと、メニュー画面に戻ることがあります。

DVD ビデオのメニュー画面以外の操作では、本体の を と同じ機能として使用できます。

## 注意

### ディスク挿入口に異物を入れない

可動部に手・指、挿入口に異物を入れると、けがや故障の原因になります。  
 禁止 特に乳幼児にご注意ください。

# ディスクを再生する

記号について  
 DVD : DVD ビデオに対応する機能  
 VCD : ビデオ CD に対応する機能  
 CD : 音楽 CD に対応する機能

## リモコンで操作する

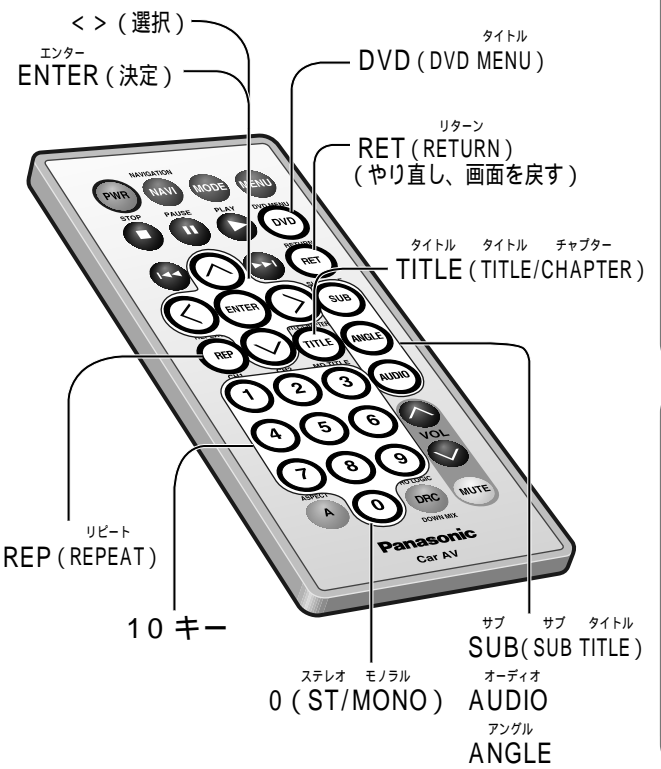
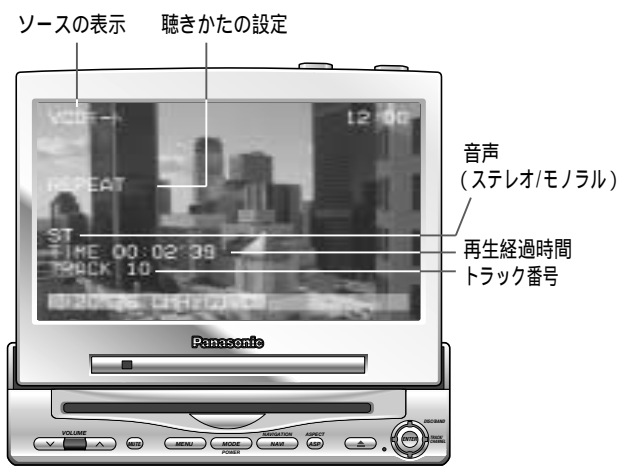

**繰り返し再生する (リピート)**  
 再生中のチャプター/トラック (小さな区切り)  
 再生中のタイトル (大きな区切り)

DVD VCD

**タイトルやチャプターを選んで再生する**  
 (用語解説 23 ページ)

DVD

**字幕・音声アングルを切り替える**

字幕言語 (SUB TITLE) 2  
 音声言語 (AUDIO) 2  
 アングル (ANGLE) 3

DVD

**音声 (ステレオ/モノラル) を切り替える**

VCD

再生中に **REP** を押す (再度押すと、解除)  
 再生中に **REP** を 2 秒以上押す (再度 2 秒以上押すと、解除)

REPEAT  
 C-REPEAT  
 T-REPEAT

1 再生中に **TITLE** を押して入力モードを切り替える

通常モード  
 ↓  
 チャプター番号入力モード (チャプター番号が黄色になる)  
 ↓  
 タイトル番号入力モード (タイトル番号が黄色になる)

2 「10 キー」で番号を入力し、番号を入力しなおすには... **RET** を押す

3 **TITLE** を押す

ディスクの再生が始まります。

**お知らせ**  
 約 4 秒間何も操作をしないと、通常モードに戻ります。ディスクのメニュー画面からも選べます。(右の項目)

再生中に **SUB** を押して切り替える  
 表示されるまでに、少し時間がかかることがあります。

再生中に **AUDIO** を押して切り替える

再生中に **ANGLE** を押して切り替える

ST/MONO **0** を 2 秒以上押して切り替える

ST ステレオ  
 ↓  
 MONO Lch 左チャンネルの音が左右両方のスピーカーから出力される  
 ↓  
 MONO Rch 右チャンネルの音が左右両方のスピーカーから出力される

**DVD ビデオのメニュー画面を表示するには**  
 ディスクによって内容や操作が異なります。詳しくはディスクの説明をご参照ください。

① 再生中に **DVD** を押す  
 ② < > で項目を選び、  
 ③ **ENTER** を押す

例)

DVD メニュー	
1.	字幕
2.	音声
3.	アングル

画面を戻すには... **RET** を押す

ディスクにタイトルメニュー画面がある場合は

① 再生中に **DVD** を 2 秒以上押す  
 ② < > で項目を選び、  
 ③ **ENTER** を押す

例)

タイトルメニュー	
バリ	
ローマ	
ロンドン	

画面を戻すには... **RET** を押す

# ディスクを再生する

## リモコンで操作する

記号について  
 DVD : DVD ビデオに対応する機能  
 VCD : ビデオ CD に対応する機能  
 CD : 音楽 CD に対応する機能

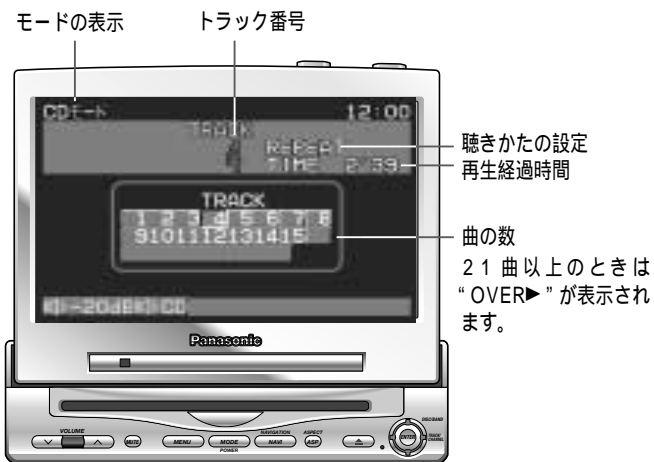

### 音楽 CD を再生するには

**頭出しする**  
曲を選ぶ

□ □ CD

TRACK  
◀ ▶ を押す

**早戻し/早送りする**

□ □ CD

TRACK  
◀ ▶ を 0.5 秒以上押し続ける  
押し続けている間、戻し/送りされます。

**繰り返し聴く**  
(リピート)

□ □ CD

REPEAT  
REP を押す  
(再度押すと、解除)

REPEAT

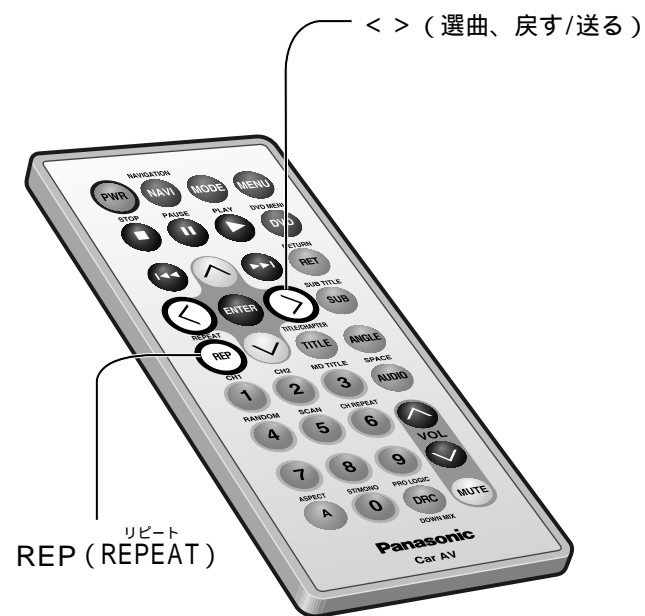

### 用語解説

タイトル、チャプター (DVD ビデオ)  
DVD ビデオをのディスクを分ける、  
いくつかの大きな区切り (タイトル)  
と小さな区切り (チャプター) のこと  
です。

タイトル 1	タイトル 1
チャプター 1	チャプター 2 ...

トラック (ビデオ CD / 音楽 CD)  
ビデオ CD / CD のディスクを分ける、  
いくつかの小さな区切りのことです。

トラック 1	トラック 2	トラック 3	トラック 4
--------	--------	--------	--------

プレイバックコントロール (ビデオ CD)  
ビデオ CD の再生方式のひとつです。  
表示されるメニュー画面で、見たい  
場面や情報を選びながら再生します。

使  
い  
か  
た

# 再生のしかたを選ぶ、音場を設定する

記号について  
 DVD : DVD ビデオに対応する機能  
 VCD : ビデオ CD に対応する機能  
 CD : 音楽 CD に対応する機能

## リモコンで操作する

PRO LOGIC  
 DRC を 2 秒以上押す  
 DOWN MIX

2 秒以上押すごとに、音声記録方式(ディスクフォーマット)やソースに応じて出力が切り替わります。

### ドルビーデジタル

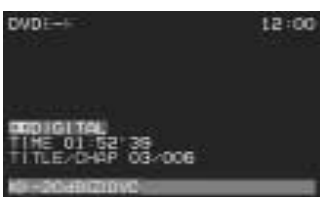

5.1ch サラウンド再生  
 (チャンネル数は 1 ~ 5.1ch)

DVD

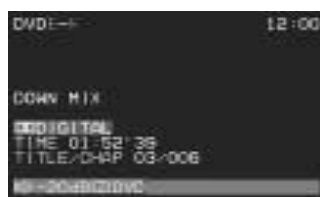

ダウンミックス  
 (2ch ステレオ再生)

C, LS, RS の信号を L と R に合成して出力します。  
 センター、およびサラウンドスピーカーから音が出なくなり、全体の音量が若干変わります。



音楽信号を、左フロント(L), 右フロント(R), センター(C), 左サラウンド(LS), 右サラウンド(RS), サブウーファー(SW)の 5.1 チャンネルの 5.1 チャンネルに分解して記録・再生する完全ディスクリット(分割)方式です。記録されているチャンネル数は、ソフトによって異なります。(1 ~ 5.1ch)

サラウンドフォーマットの場合は



ドルビーサラウンド再生



左フロント(L), 右フロント(R), センター(C), モノラルサラウンド(S)の 4 チャンネル信号を 2 チャンネルで記録し、それをドルビープロロジックデコーダーで解析して再度 4 チャンネルに出力する方式です。

2ch ステレオ再生  
 センタースピーカーからは出力されません。

### 小音量で聴きやすい音声にする (ダイナミックレンジコンプレッション)

ノイズにうもれてしまわない最小音と音割れしない最大音との音量差を圧縮する機能です。  
 音場の広がり感を維持したままピークレベルを抑えることができるので、音量を控えたいときにご使用ください。

DRC を押して切り替える

- DR COMP OFF 圧縮しない、映画館そのままのモード。
- DR COMP STD ソフトの制作者が、小音量での視聴用として推奨するモード。DR COMP が設定されているソフトだけに有効な圧縮率の調整ができます。(48 ページ)
- DR COMP MIN 最も圧縮した、テレビ放送などに近いモード。

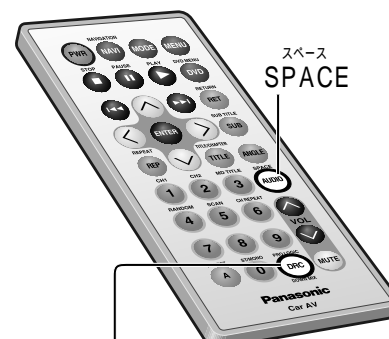
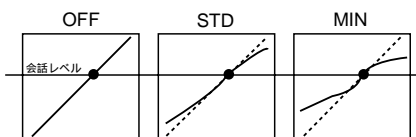

スペース  
 SPACE  
 DRC (ダイナミックレンジコンプレッション)  
 ダウンミックス  
 DOWN MIX, PRO LOGIC

### 音場設定 (スペース)

実際に会場にいるような音場を車室内に創り出します。

アナログ音声(TV, VTR1/VTR2、ラジオ、CH・C)とリニア PCM フォーマットの音声だけに有効な機能です。モードごとに設定可

初期設定 : OFF (表示なし)  
 設定範囲 : 7 種類 + 「OFF」

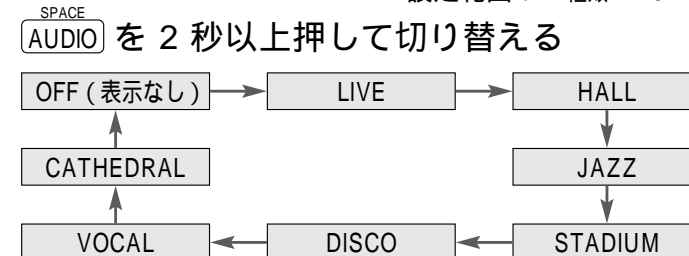

ドルビーデジタルを上回るデータ量で、より高品質のサラウンド再生ができる方式です。  
 ドルビーデジタルと同様に、音楽信号を左フロント(L), 右フロント(R), センター(C), 左サラウンド(LS), 右サラウンド(RS), サブウーファー(SW : 0.1 チャンネル)の 5.1 チャンネルに分解して記録・再生する完全ディスクリット(分割)方式です。

### DTS (Digital Theater System) DVD

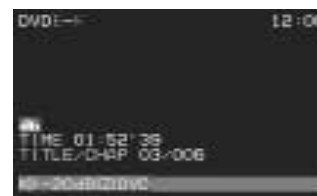

5.1ch サラウンド再生



ダウンミックス  
 (2ch ステレオ再生)

C, LS, RS の信号を L と R に合成して出力します。  
 センター、およびサラウンドスピーカーから音が出なくなり、全体の音量が若干変わります。

### リニア PCM (LPCM) DVD VCD CD

「LPCM」は、DVD ビデオのときのみ表示されます。

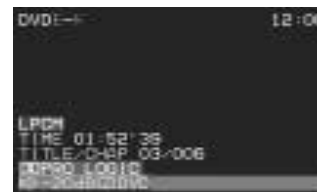

ドルビーサラウンド再生



SPACE 効果 (音場設定)

アナログ音声 (VTR1/VTR2, CH・C) も切り替えられます。

LPCM  
 圧縮せずにデジタルに置き換えられた音楽信号を、2 チャンネルで記録した方式です。DVD ビデオは容量が大きいので、CD 以上の精度でデータを収録することができます。

#### お知らせ

TV, ラジオの音声は「LPCM」に切り替えられません。  
 グラフィックイコライザーの調整が有効になります。(48 ページ)

# ラジオを聴く

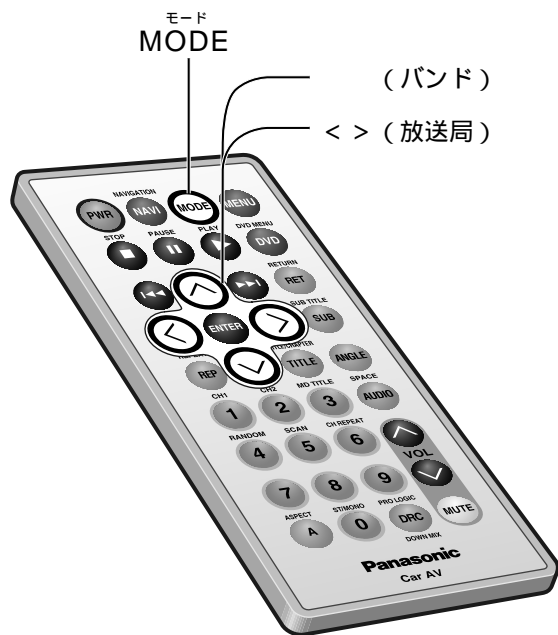

**1** **MODE** を押して、**AM/FM モードにする**

**2** **BAND** を押して、**バンドを選び**

: FM バンド FM1 FM2  
: AM バンド AM1 AM2

**3** **CHANNEL** を押して、**放送局を選ぶ**

自動選局(シーク)するには...

**CHANNEL** **<>** を 0.5 秒以上押す

ボタンを離れた時点から選局を始め、受信すると、止まります。

## 放送局を記憶させるには

各バンド (FM1、FM2、AM1、AM2) ごとに、放送局を最大 6 局まで記憶させることができます。

放送局を一つずつ記憶させる (プリセットメモリー)

バンドと周波数を選び (☞ 左ページ)  
リモコンの **1** ~ **6** を 2 秒以上押す (プリセットボタン)

周波数が 1 回点減し、受信している放送局が記憶されます。



1 回点減する

放送局を自動で探し、記憶させる (オートプリセットメモリー)

バンドを選び (☞ 左ページ)  
**ENTER** を 2 秒以上押す



受信状態のよい順に記憶されます。

終了すると、記憶された放送局が約 5 秒ずつスキャンされます。

放送局を選んでください。  
リモコンの **1** ~ **6** を押す (プリセットボタン)

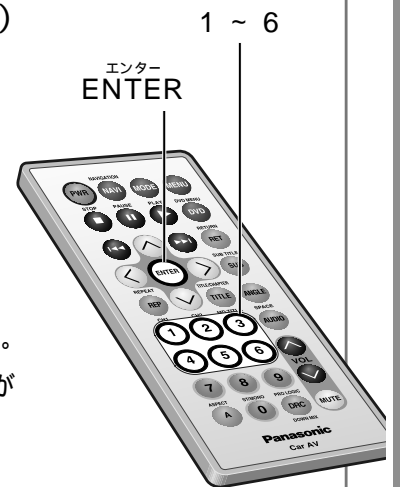

**お知らせ** 記憶された放送局は、プリセットの操作をするたびに更新されます。

記憶された放送局を呼び出す

バンドを選び (☞ 左ページ)  
リモコンの **1** ~ **6** を押す (プリセットボタン)

# チェンジャーで CD/MD を聴く

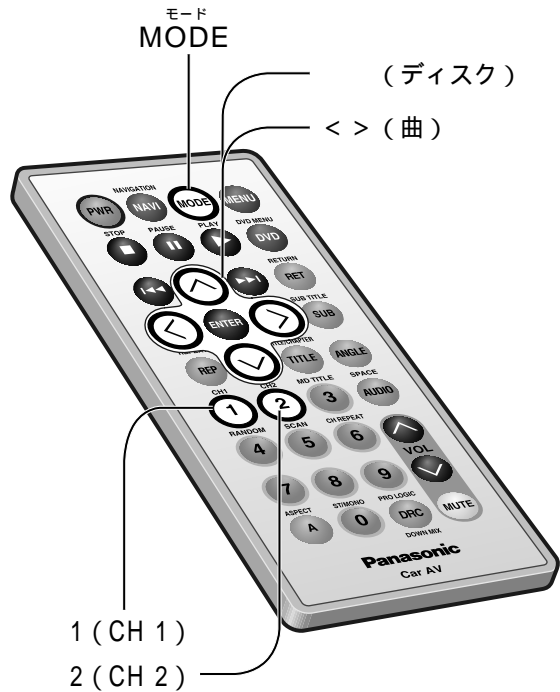
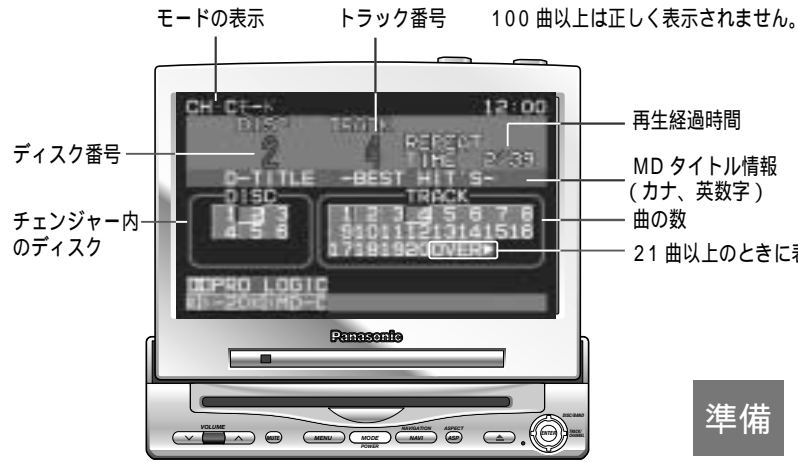

**準備** CD チェンジャーや MD チェンジャーを接続する。(P.62 ページ)

**1** **MODE** を押して、**CH・C モードにする**  
チェンジャーコントロール  
“NO MAGAZIN” と表示されたときは...  
チェンジャーにマガジン(ディスク)を入れてください

**2** **DISC** を押して、**ディスクを選び**

**3** **TRACK** を押して、**曲を選ぶ**  
早戻し/早送りするには...  
**TRACK** **<>** を 0.5 秒以上押し続ける  
押し続けている間、戻し/送りされます。

## チェンジャーを 2 台使う場合は (ツインチェンジャー)

**準備** ツインチェンジャーコントロールユニットで、CD チェンジャーや MD チェンジャーを 2 台接続する。(P.62 ページ)

リモコンの **CH 1** または **CH 2** を押す



マガジン(ディスク)を取り出すと...  
もう一方のチェンジャーに切り替わる

## いろいろな聴きかた

リモコンで操作してください

順不同に聴く (ランダム)	全ての曲	<b>RANDOM</b> <b>4</b> を押す (再度押すと、解除)	<b>RANDOM</b>
	再生中のディスク	<b>RANDOM</b> <b>4</b> を 2 秒以上押す (再度 2 秒以上押すと、解除)	<b>D-RANDOM</b>
曲を探す (スキャン) 約 10 秒ずつ再生する	全ての曲	<b>SCAN</b> <b>5</b> を押す (再度押すと、解除)	<b>SCAN</b> 一周すると... もとの曲の始めに戻る
	ディスクの 1 曲目	<b>SCAN</b> <b>5</b> を 2 秒以上押す (再度 2 秒以上押すと、解除)	<b>D-SCAN</b> 一周すると... もとのディスクの始めに戻る
繰り返し聴く (リピート) 再生中の曲を繰り返す	再生中の曲	<b>CH REPEAT</b> <b>6</b> を押す (再度押すと、解除)	<b>REPEAT</b>
	再生中のディスク	<b>CH REPEAT</b> <b>6</b> を 2 秒以上押す (再度 2 秒以上押すと、解除)	<b>D-REPEAT</b>

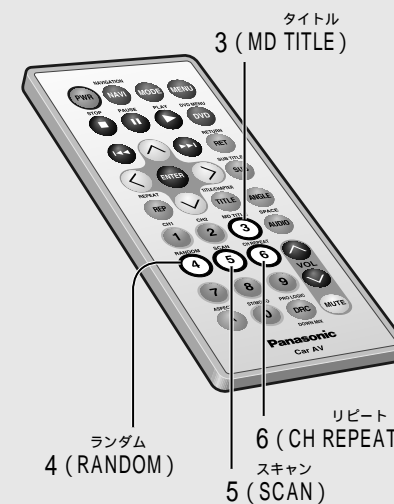

## MD の曲名などを表示させる (MD タイトル)

リモコンの **MD TITLE** **3** を押す (再度押すと、解除)

**D - TITLE (ディスクタイトル)**  
アルバム名、アーティスト名など

**T - TITLE (トラックタイトル)**  
曲名など

“NO TITLE” と表示されたときは...  
タイトル情報が記録されていません  
タイトルが 12 文字以上のときは...  
一周スクロールしたあと、  
最初の 12 文字を表示して停止します  
(スクロール時の最大表示: 48 文字)

**お知らせ**  
CD のタイトル情報 (CD テキスト) は表示されません。