

配線のしかた

お知らせ

別売のコネクター付コード（車両メーカー別）をご利用になると、車との配線がしやすくなります。詳しくは、販売店にご相談ください。

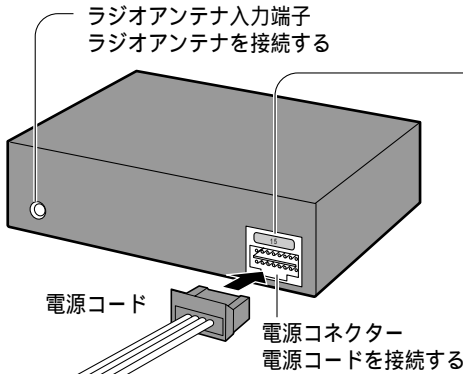

ヒューズ（15A）

ヒューズ交換は、お買い上げの販売店またはお近くの「ご相談窓口」（別紙）にご相談ください。

ヒューズの
はずしかた

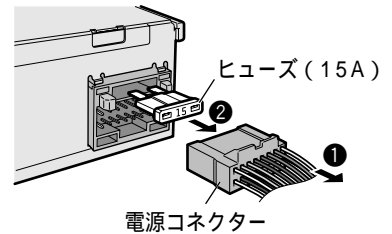

アンテナコントロールコード（青）

ANT CONT MAX 0.1A

→ 車のアンテナコントロールコードへ

直接オートアンテナを駆動させる電源に接続しないでください。

外部アンプコントロールコード（青/白）

AMP CONT MAX 0.1A

→ 外部アンプのアンプコントロールコードへ

バッテリーコード（黄）

BATTERY 15A

→ 車のバッテリーへ

常時電源が供給されている端子へ接続してください。

アクセサリコード（赤）

ACC

→ 車のACC電源へ
エンジンスイッチにACCポジションがない場合は、販売店へご相談ください。

アースコード（黒）

→ 車の金属部へ

フロントスピーカーコード（左）

FRONT L

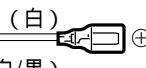

（左）

フロントスピーカーへ

フロントスピーカーコード（右）

FRONT R

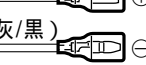

（右）

2スピーカーの場合は
使用しないスピーカーコードが
車の金属部に接触しないように、
ビニールテープ等で絶縁してく
ださい。

リアスピーカーコード（左）

REAR L

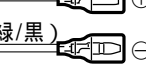

（左）

リアスピーカーへ

リアスピーカーコード（右）

REAR R

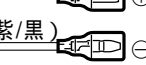

（右）