

取り付けかた

取り付け位置について

インダッシュモニターと組み合わせる場合には、本機を下段に取り付けてください。

取り付ける位置によっては、本機のパネルやスピーカーがシフトレバー等にあたる場合があります。販売店にご相談ください。

性能を十分に発揮するために、水平に対して30°以内の角度で取り付けてください。

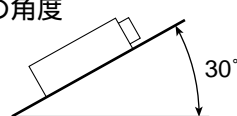

ブラケットについて

車両で使用されているブラケットをご使用ください。

ブラケットに「つめ」がある場合には、ラジオペンチなどで折り曲げて、平らにしてください。

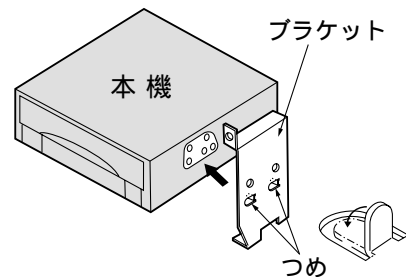

トヨタ車 (DIN サイズ採用車)

- ① 車両のカーラジオ、小物入れ、それらを止めているブラケットをはずす。
- ② 付属のねじ②または③で、本機にブラケットを取り付ける。
- ③ 本機を車両に取り付ける。

お知らせ

DIN サイズ採用車とはオーディオスペースに通称セット幅180 mm、高さ50 mmサイズが搭載できる車です。

年式、車種、グレードにより専用キット (別売) が必要な場合があります。販売店にご相談ください。

● 本機に使用するねじ (※) は、必ず付属のねじ (②または③) を使用してください。

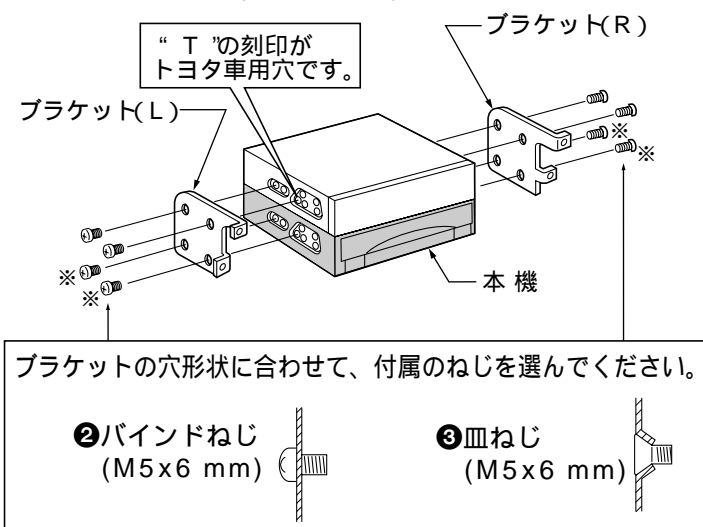

ブラケットの穴形状に合わせて、付属のねじを選んでください。

日産・本田・三菱車 (DIN サイズ採用車)

メーカー別の標準取り付けキット (別売) が準備されておりますので、販売店にご相談ください。

年式、車種、グレードにより専用キット (別売) が必要な場合があります。販売店にご相談ください。

その他の車 (DIN サイズ採用車)

汎用または車種別に専用キット (別売) が準備されておりますので、販売店にご相談ください。

スペーサーについて

車両のブラケット取り付け穴形状が右図のような場合には、スペーサーをご使用ください。

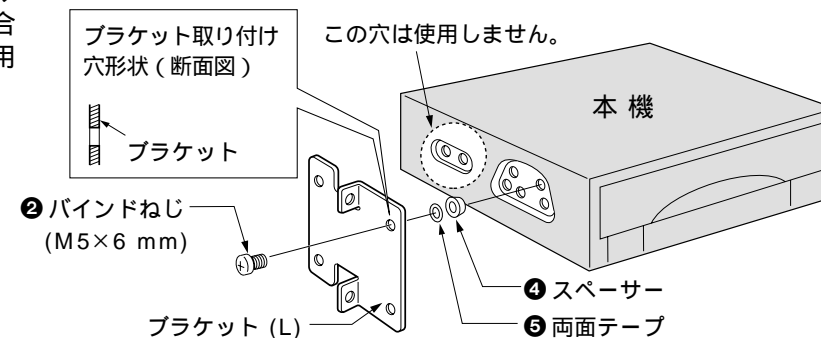

本機を床に取り付ける場合

- ① バインドねじ②(4本)で、本機にL型取り付け金具⑥を取り付ける。
- ② L型取り付け金具⑥の穴に合わせて、車体に3.5 mmの穴を開ける。(4ヶ所)
- ③ タッピングねじ①(4本)で、本機をカーペットに取り付ける。

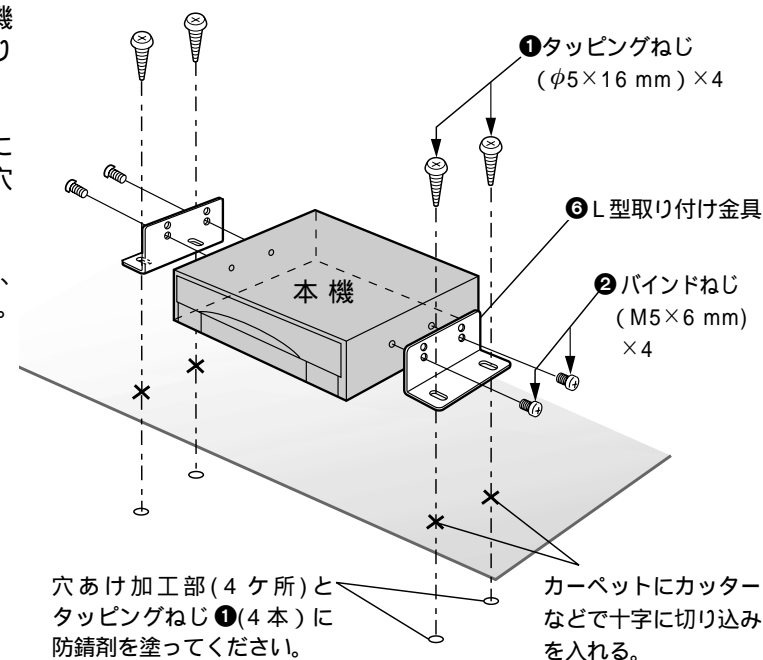

お願い

故障する恐れがある場所には取り付けないでください。

- ヒーターの吹き出し口の近く
- 直射日光のあたる場所 (ダッシュボードやリヤートレイの上など)
- ドアの近くなど、雨水がかかりやすい場所
- 足で踏まれやすい場所

車体に穴をあけるときは、車体のパイプ類や配線などをご確認ください。

シートをスライドさせたときに、コードがはさまれない場所に取り付けてください。