

画面の明るさを変える (ディマー)

本体操作のみ

**MENU** を2秒以上押す  
押すごとに切り替わります。

お知らせ

車のスモールランプが点灯したときも、本機の表示部が連動して暗くなります。

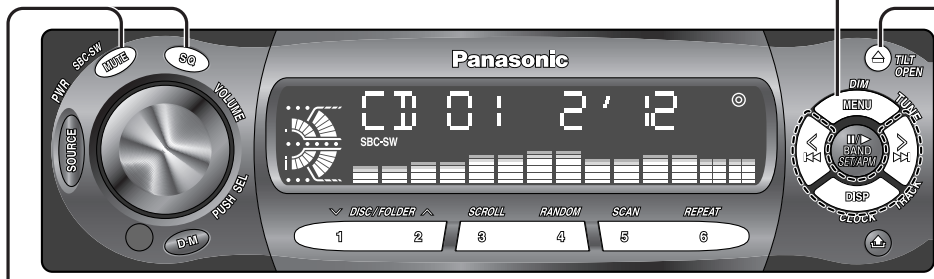

リアスピーカーをサブウーファーとして使う  
(SBC-SW: スーパーバスコントロールサブウーファー)

リアスピーカーから出力される音声を低音域のみにして、サブウーファーのように使うことができるので、サブウーファーがなくても迫力のある低音を楽しめます。

**MUTE** を2秒以上押す  
押すごとに切り替わります。



お知らせ

SBC-SWが「ON」のときは、サブウーファールベルやサブウーファーLPFの設定がリアスピーカーにも反映されます。(P.32ページ)  
リアスピーカーや再生している曲の種類によっては、十分な効果が得られない場合があります。

音質効果を楽しむ  
(SQ: サウンドクオリティー)

本体操作のみ

お聞きの音楽の種類などに応じて、お好みの音質効果を6種類から選んで楽しめます。

**SQ** を押す

押すごとに切り替わります。



お知らせ

約5秒間何も操作しないと、通常画面に戻ります。  
SQの音質を調整できます。(P.30ページ)  
上記のいずれかのSQ画面を表示しているときは、**1** ~ **6** を押してもSQを選べます。  
音量/バス/トレブルの設定によっては、SQ2~SQ6を選んだときに音が歪むことがあります。そのときは音量/バス/トレブルを調整してください。(P.12、30ページ)

パネルを開閉する

本体操作のみ

**TILT OPEN** を押す

ディスクが入っている場合は、自動的に排出されます。

パネルを閉めるにはもう一度 **TILT OPEN** を押す。

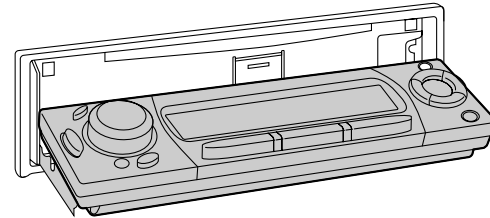

お知らせ

パネルを開けたまま20秒間何も操作しないと、自動的に閉ります。

角度を調整する(チルト)

本体操作のみ

「ピッ」音が鳴るまで

**TILT OPEN** を押す

押して離すごとに、傾きが変わります。

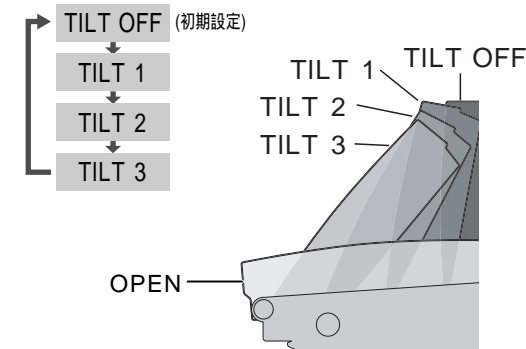

お願い

パネルの開閉を妨げたり、手で動かしたり、無理な力を加えないでください。  
前面パネルが動いているときに、可動部に触れないでください。手や指をはさむ恐れがあります。

お知らせ

次回エンジンをかけたとき、前回調整した角度で開きます。  
エンジンを切ると、TILT OFFの位置に戻ります。

時計を調整する

**1** **DSP** を2秒以上押して、時計調整モードにする



**2** **FM** または **FM** で時間を調整する



**3** **DSP** を押して、



**FM** または **FM** で分を調整する



**4** **DSP** を押して決定する



時計調整モードが解除され、時計が動き始めます。

お知らせ

時計は24時間表示です。  
電源が入っていないときは調整できません。

リモコンで操作するとき

