

取り付けかた

⚠ 注意

取り付け・配線は専門技術者に
依頼する



本機の実取り付け、配線には専門技術と経験が必要です。安全のため、お買い上げの販売店にご依頼ください。

取り付けに使用する付属品

ご使用前に、よくお確かめください。

番号	品名	数量
⑦	パインドねじ (M5×6 mm)	4
⑧	皿ねじ (M5×6 mm)	4
⑨	スペーサー	2
⑩	両面テープ	2
⑪	マジックテープ	1
⑫	座金付きパインドねじ (M5×12 mm)	1

取り付け前に

必ず輸送用金具をはずしてください。

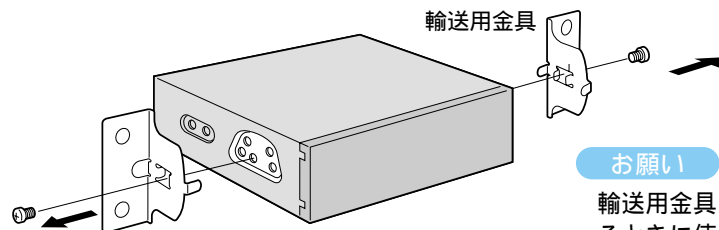

お願い

輸送用金具はパワーアンプユニットを取り付けるときに使用することもあります。紛失しないようご注意ください。(P.68ページ)

取り付けのお願い

本機は、上段に取り付けてください。ただし、インダッシュモニターと組み合わせる場合は、下段に取り付けてください。

取り付ける位置によっては、本機のパネルやスピーカーがシフトレバー等にあたる場合があります。販売店にご相談ください。

本機の実取り付けねじの長さは6 mmです必ず、付属ねじ⑦または⑧をご使用ください。

性能を十分に発揮するために、水平に対して30°以内の角度で取り付けてください。

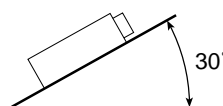

車両で使用されているブラケットをご使用ください。

ブラケットに「つめ」がある場合には、ラジオペンチ等で折り曲げて、平らにしてください。

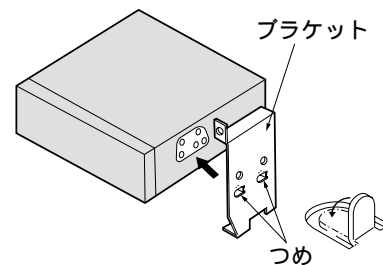

トヨタ車 (DINサイズ採用車)

- 1 車両のカーラジオ、小物入れ、それらを止めているブラケットをはずす。
- 2 付属ねじ⑦または⑧で、本機にブラケットを取り付ける。
- 3 本機を車両に取り付ける。

お知らせ

DINサイズ採用車とはオーディオスペースに通称セット幅180 mm、高さ50 mmサイズが搭載できる車です。年式、車種、グレードにより専用キット(別売)が必要な場合があります。販売店にご相談ください。

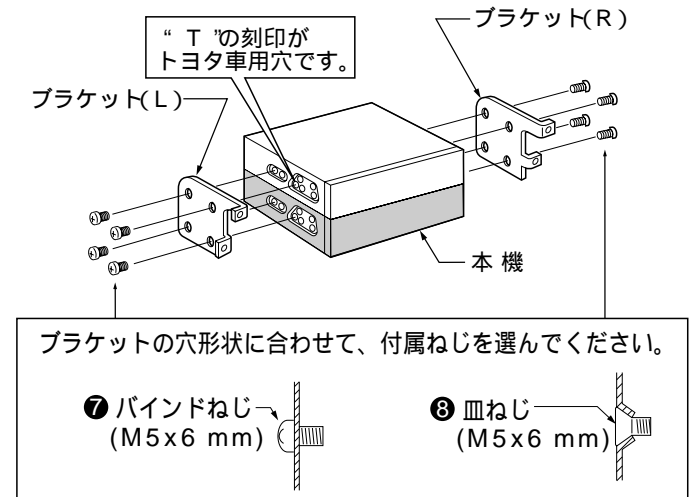

日産・本田・三菱車 (DINサイズ採用車)

メーカー別の標準取り付けキット(別売)が準備されていますので、販売店にご相談ください。年式、車種、グレードにより専用キット(別売)が必要な場合があります。販売店にご相談ください。

その他の車 (DINサイズ採用車)

汎用または車種別に専用キット(別売)が準備されていますので、販売店にご相談ください。

スペーサーについて

車両のブラケット取り付け穴形状が下図のような場合には、スペーサーをご使用ください。

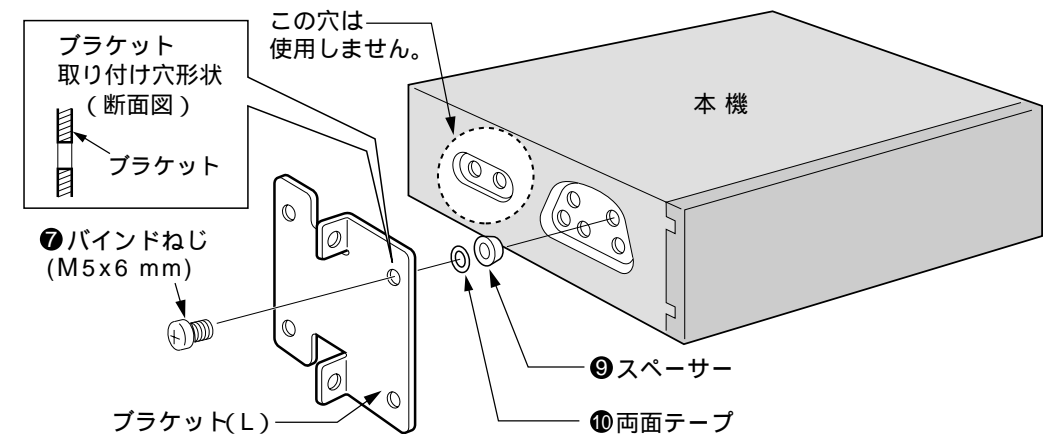

必要なきに