

# 取り付けのしかた

- 本機はDC12V⊖アース車専用です。
- 取り付けには、車両で使用されているブラケットをご使用ください。
- 本機はメインユニット（CQ-MR555D，CQ-GX555D）と組み合わせて、下段に取り付けてください。

## 取り付け用付属品

添付の袋には、右表の取り付け用部品が入っております。よくお確かめください。

番号	品名	数量
①	座金付きねじ( 5×8 mm)	4
②	皿小ねじ( 5×8 mm)	4
③	スペーサー	2
④	両面テープ	2

## 取り付けのお願い

本機の性能を十分に発揮するために、水平に対して30度以内の角度で取り付けてください。

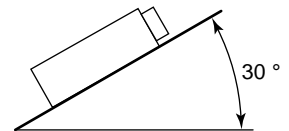

## トヨタ車に取り付ける場合（DINサイズ採用車）

1. 車両からカーラジオ、小物入れを取りはずし、それらを止めているブラケットを取りはずします。
2. 付属のねじ①または②を使用して、本機にブラケットを取り付けます。
3. 本機を車両に取り付けます。

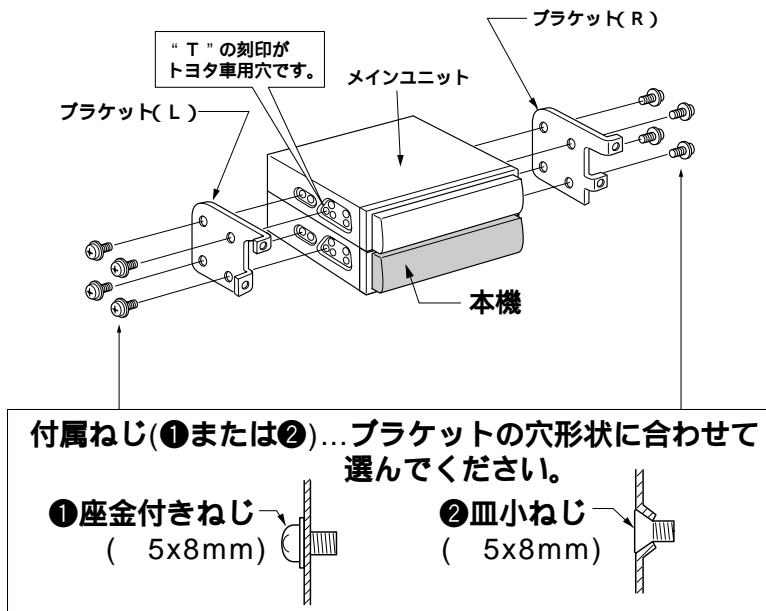

- 年式、車種、グレードにより、専用キット（別売）が必要な場合がありますので、別途販売店にご相談ください。
- なお、車両側との配線が容易にできる専用の中継コード（別売）が準備されておりますので、販売店にご相談のうえ、お買い上げください。

必要  
な  
と  
き  
に