

取り付けのしかた

⚠ 注意

取り付け・配線は専門技術者に依頼する



本機の実取り付け、配線には専門技術と経験が必要です。安全のため、お買い上げの販売店にご依頼ください。

取り付け用付属品

添付の袋には、下表の実取り付け用部品が入っています。ご使用前に、よくお確かめください。

| 番号 | 品名 | 数量 |
|----|--------------------------|----|
| ① | タップタイトねじ (5 x 6 mm) | 4 |
| ② | タップタイトねじ 皿型 (5 x 6 mm) | 4 |
| ③ | スペーサー | 2 |
| ④ | 両面テープ | 2 |

取り付けのお願い

本機は上段に取り付けてください。ただし、インダッシュモニターと組み合わせる場合は下段へ取り付けてください。

- 取り付ける場所によっては、本機のパネルやスピーカーがシフトレバー等にあたる場合があります。販売店にご相談ください。
- 本機の実取り付けねじの長さは 6 mm です。必ず付属ねじ ① または ② をご使用ください。
- 性能を十分に発揮するために、水平に対して 30 度以内の角度で取り付けてください。

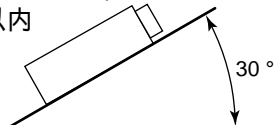

- 車両で使用されているブラケットをご使用ください。
- ブラケットに“つめ”がある場合には、ラジオペンチ等で折り曲げて、平らにしてください。

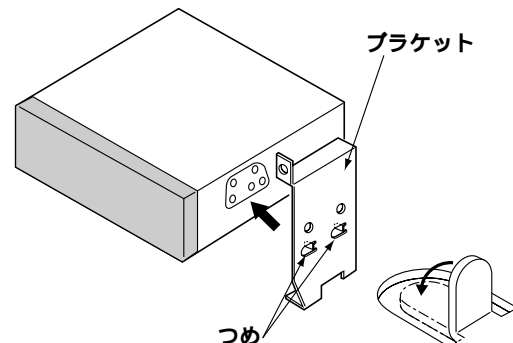

トヨタ車 (DIN サイズ採用車)

1. 車両のカーラジオ、小物入れ、それらを止めているブラケットを取りはずす。
2. 付属ねじ ① または ② で、本機にブラケットを取り付ける。
3. 本機を車両に取り付ける。

お知らせ

- DIN サイズ採用車とはオーディオスペースに通称セット幅 180 mm、高さ 50 mm サイズが搭載できる車です。
- 年式、車種、グレードにより専用キット (別売) が必要な場合があります。販売店にご相談ください。

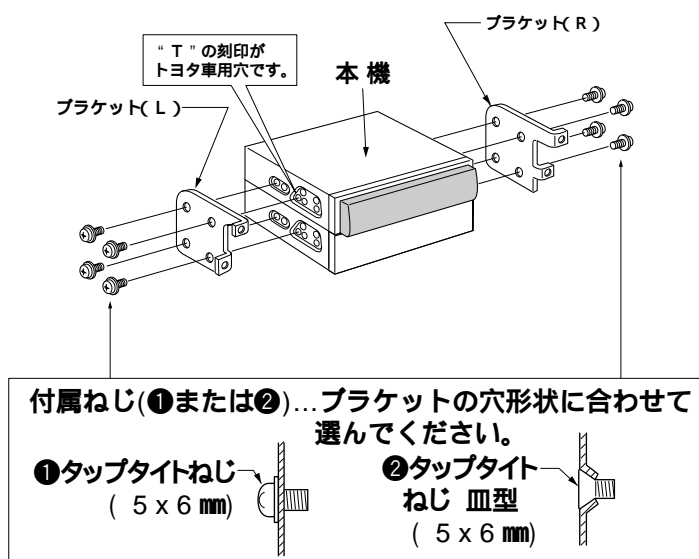

日産・本田・三菱車 (DIN サイズ採用車)

- メーカー別の標準実取り付けキット (別売) が準備されていますので、販売店にご相談ください。
- 年式、車種、グレードにより専用キット (別売) が必要な場合があります。販売店にご相談ください。

その他の車 (DIN サイズ採用車)

汎用または車種別に専用キット (別売) が準備されていますので、販売店にご相談ください。

スペーサーについて

車両のブラケット実取り付け穴形状が下図のような場合には、スペーサーをご使用ください。

