

# 各部のなまえ

## 警告



禁止

### 運転者は走行中に操作をしない

走行中に操作をすると、前方不注意による交通事故の原因になります。操作は安全な場所に停車して行ってください。

## リモコン

リモート

ディスプレイ部の REMOTE (リモコン受光部) に向けて、操作してください。  
(P.8 参照)

リモコンと本体のボタンには違いがあります。ボタンがリモコンにない場合には、本体で操作してください。

- リモコンにないボタン .....チルト TILT ボタン

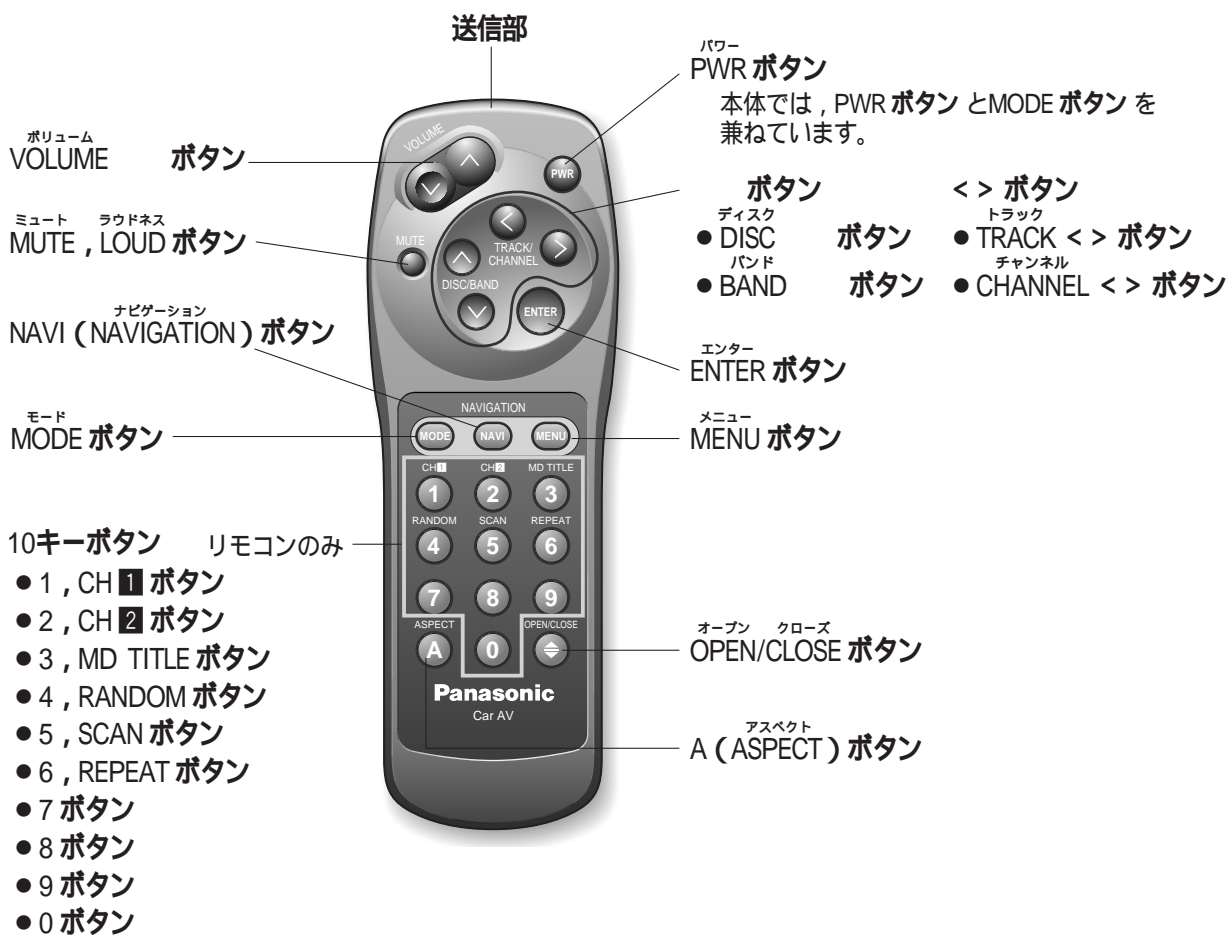

### お知らせ

ディスプレイ部が収納されているときは MENU ボタン, NAVI (NAVIGATION) ボタン, A (ASPECT) ボタンの操作ができません。

# 各部のなまえ (つづき)

## 本体 本体で操作するときは、リモコンと同様に操作してください。

本体とリモコンのボタンには違いがあります。ボタンが本体にない場合には、リモコンで操作してください。

- 本体にないボタン .....10キーボタン
- 1, CH **1** ボタン
- 2, CH **2** ボタン
- 3, MD TITLE ボタン
- 4, RANDOM ボタン
- 5, SCAN ボタン
- 6, REPEAT ボタン
- 7 ボタン
- 8 ボタン
- 9 ボタン
- 0 ボタン

## ディスプレイユニット

### ディスプレイ部

リモート  
REMOTE (リモコン受光部)

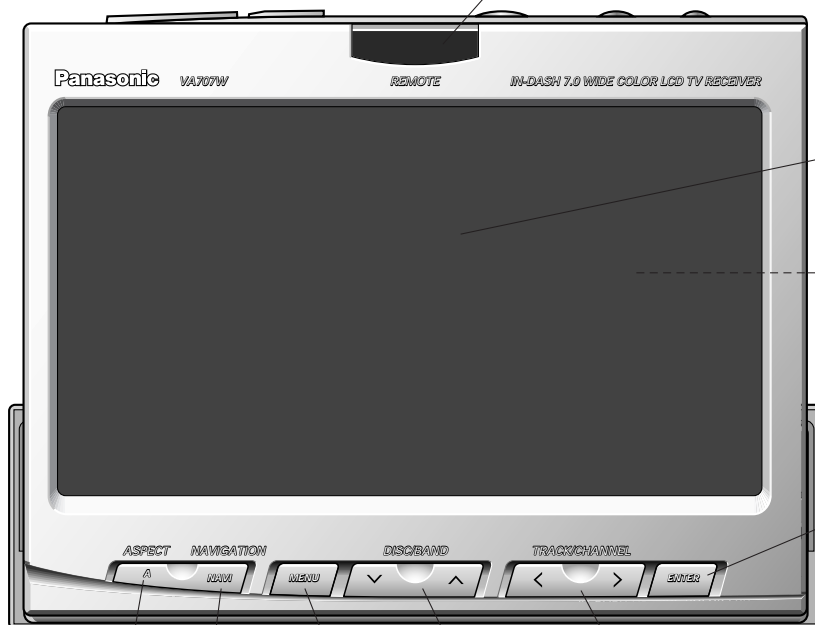

7.0型 (18 cm) ワイド  
液晶ディスプレイ

内蔵スピーカー (後面)  
カーナビゲーション専用

エンター  
ENTER ボタン

アスペクト  
A (ASPECT) ボタン

ナビゲーション  
NAVI (NAVIGATION) ボタン

メニュー  
MENU ボタン

<> ボタン

トラック  
● TRACK <> ボタン

チャンネル  
● CHANNEL <> ボタン

ボタン

ディスク  
● DISC ボタン

バンド  
● BAND ボタン

### お知らせ

- ディ스플레이部が収納されているときは MENU ボタン, NAVI (NAVIGATION) ボタン, A (ASPECT) ボタン, TILT ボタンの操作ができません。
- ディ스플레이ユニット前面部の MODE ボタンは、電源が切れているときも点灯しています。
- 電源が入っているときは、現在選択されているモードのインジケーターが点灯します。

# 警告



禁止

## 運転者は走行中に操作をしない

走行中に操作をすると、前方不注意による交通事故の原因になります。  
操作は安全な場所に停車して行ってください。

はじめに

### 前面部

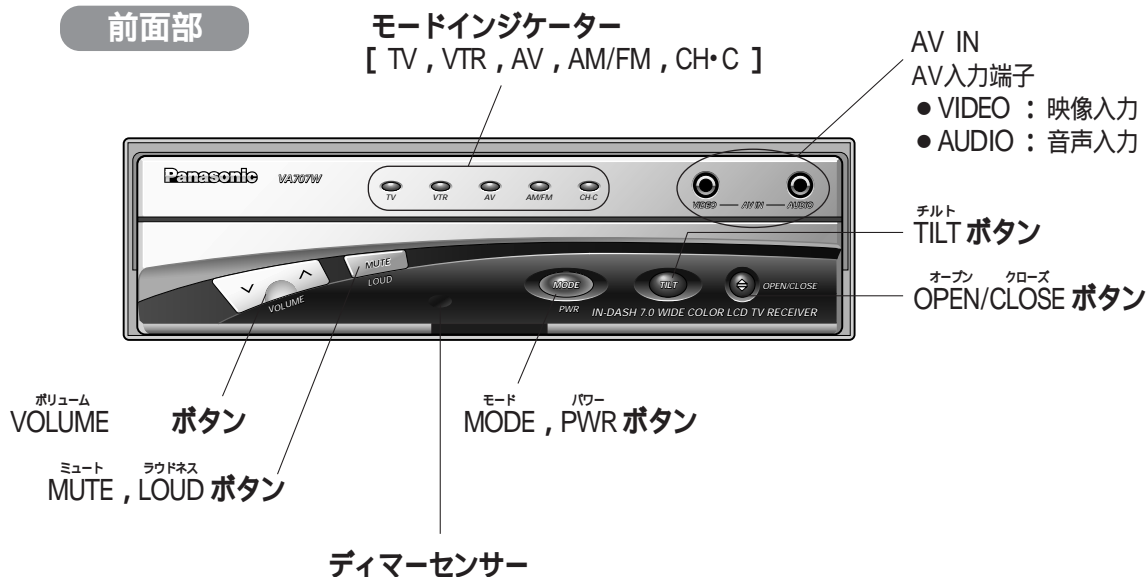

### 後面部

配線のしかたは、P.57～63 をご参照ください。

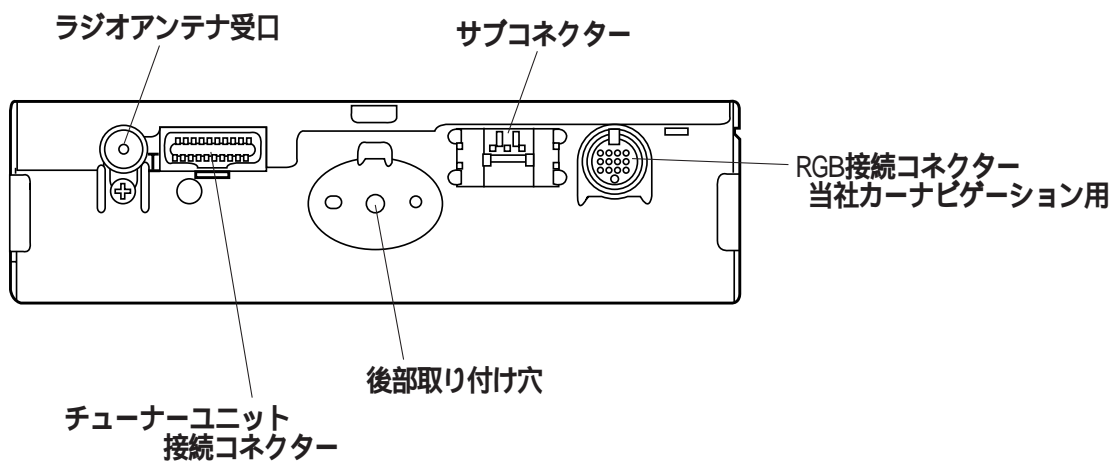

# 各部のなまえ (つづき)

## チューナーユニット

### 前面部

配線のしかたは、P.57～63 をご参照ください。

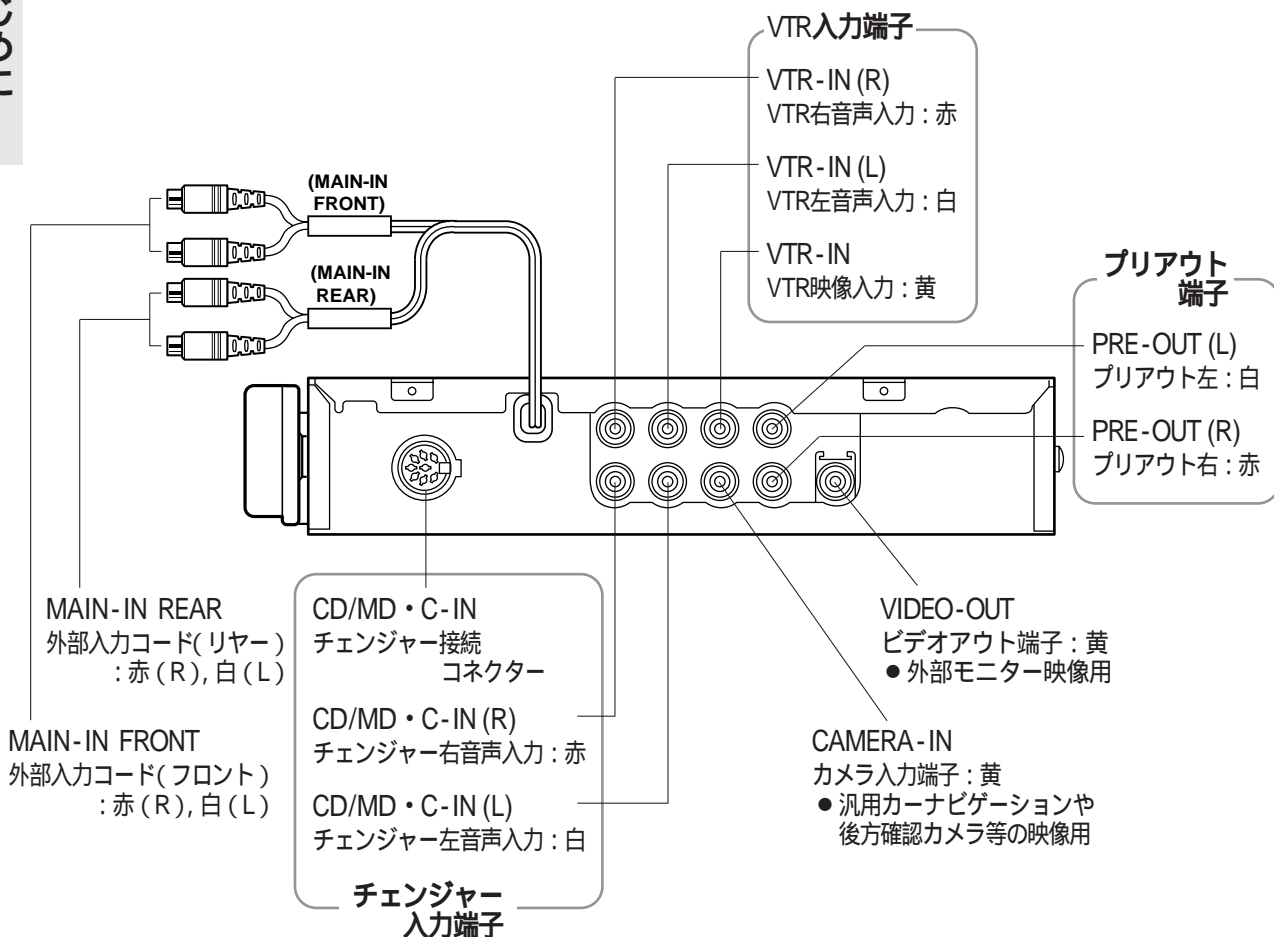

### 後面部

