

# 取り付けのしかた

- 本機はDC12V $\ominus$ アース車専用です。
- 取り付けには、車両で使用されているブラケットをご使用ください。

## 輸送用金具について

取り付け前に必ず輸送用金具をはずしてください。

特殊座付きねじ ( 5 x 8 mm ) 4本は、取り付けのときに使用します。紛失しないようにご注意ください。

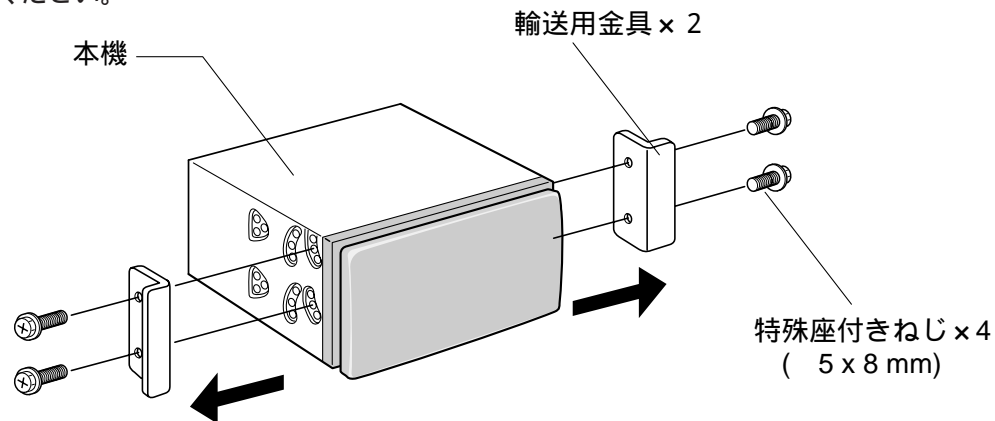

## 取り付け用付属品

添付の袋には、右表の取り付け用部品が入っています。ご使用前に、ご確認ください。

番号	品名	数量
①	特殊座付きねじ ( 5 x 8 mm )	4
②	特殊皿ねじ ( 5 x 8 mm )	8

### お願い

- 付属ねじは、まっすぐに押しながら締め付けてください。
- 本機の右側にはタップ加工はありませんが、取り付け用の穴があります。必ず付属のねじをご使用ください。
- 後部取り付け穴 ( P.12 参照 ) にはタップ加工がありません。ご使用になる場合は、付属のねじ等で必ずタップ加工をしてから取り付けてください。

## 取り付け時のご注意

本機の性能を十分に発揮するために、水平に対して30度以内の角度で取り付けてください。

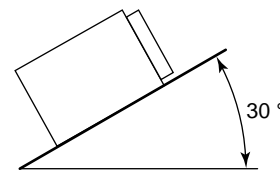

必要  
な  
と  
き  
に

### ⚠ 注意



#### 取り付け、配線は専門技術者に依頼する

本機の取り付け、配線には専門技術と経験が必要です。安全のため、お買い上げの販売店に依頼してください。