

配線・取り付けの前に

取り付けかた

警告

分解・修理、および改造をしない



分解禁止

分解・修理、改造、コードの被覆を切って他の機器の電源を取るのはやめてください。火災・感電、故障の原因になります。

注意

配線・取り付けは、専門技術者に依頼する



配線・取り付けには専門技術と経験が必要です。安全のため、必ずお買い上げの販売店に依頼してください。

配線・取り付け用部品の確認

万一不備な点がございましたら、お買い上げの販売店へお申し付けください。

配線用

| 品名 | 個数 |
|-------|----|
| 電源コード | 1 |

取り付け用

| 品名 | 個数 |
|--------------------|----|
| 特殊座付きねじ (5 × 8 mm) | 4 |
| 特殊皿ねじ (5 × 8 mm) | 8 |

取り付け部の寸法・角度の確認

車種（ダッシュボードの形状や寸法）によって、取り付けられない場合やシフトレバー等に接触する場合があります。詳しくは、販売店にご相談ください。

オーディオスペースが2DINサイズ（横180 mm、縦100 mm）でない場合には、販売店にご相談ください。

水平に対して、30°以内の角度で取り付けてください。

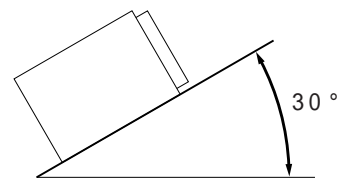

作業の順序

- 1 バッテリーの⊖端子をはずす
- 2 配線する（※46～50ページ）
組み合わせる各機器との配線をしてください。
- 3 取り付ける（※45ページ）
本体に付属電源コードのコネクターを接続し、車両に取り付けてください。
- 4 バッテリーの⊖端子を、もとに戻す

取り付け・配線の作業時には、安全のため必ず手袋をご使用ください。

お知らせ

別売のコネクター付コード（車両メーカー別）をご利用になると、車との配線がしやすくなります。詳しくは、販売店にご相談ください。

輸送用金具をはずしてください

取りはずした4本のねじは、取り付けに使用する場合があります。

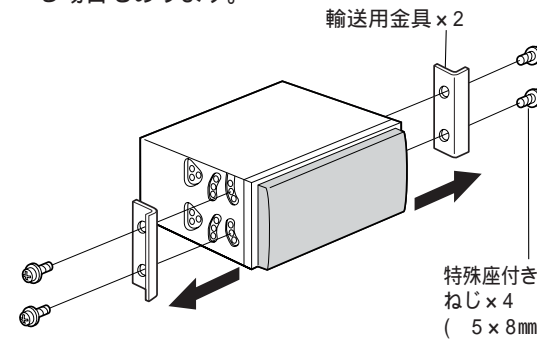

お願い

本機の取り付けねじの長さは8 mmです。必ず付属ねじをご使用ください。

付属ねじは、取り付け金具（ブラケット）の穴形状に合わせて選んでください。

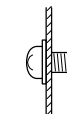

特殊座付きねじ(4本)

残りの4本は、輸送用金具を固定していたねじをご使用ください。

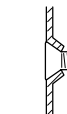

特殊皿ねじ(8本)

使用する取り付け金具(ブラケット)は、車両メーカーや車種ごとに形状や固定方法が異なります。詳しくは、販売店にご相談ください。

トヨタ車 (DINサイズ採用車)

純正のカーステレオを固定していたブラケットをご使用ください。

日産・本田・三菱車 (DINサイズ採用車)

別売の車両メーカー別標準取付キット、または車種別の取り付けキットをご使用ください。

上記メーカー以外の車

別売の専用取り付けキット、または汎用取り付けキットをご使用ください。

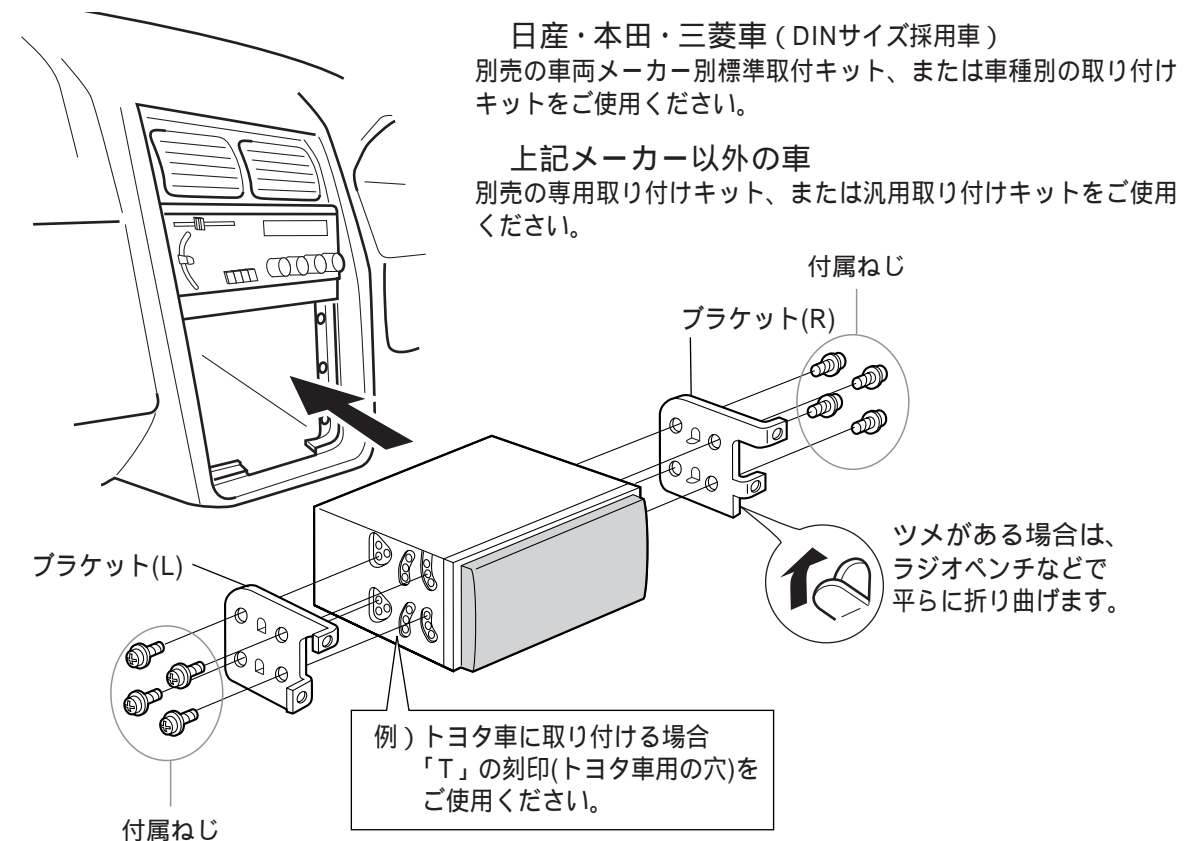

必要なときに