

配線・取り付けの前に

■ 内容物の確認

万一不備な点がございましたら、お買い上げの販売店へお申し付けください。

| 品名 | 個数 |
|-------------|----|
| ① 本体 | 1 |
| ② マイクロホン | 1 |
| ③ 取扱説明書（本書） | 1 |
| ④ 保証書 | 1 |

● 取り付け関係

| 品名 | 個数 |
|--------------------------|----|
| ⑤ タッピンねじ（黒色）（φ4 × 10 mm） | 4 |
| ⑥ ばね座金（黒色）（φ4用） | 4 |
| ⑦ タッピンねじ（銀色）（φ3 × 8 mm） | 3 |
| ⑧ ばね座金（銀色）（φ3用） | 3 |

■ 本体裏面の調整ねじについて

本体裏面には、2つの調整ねじがあります。調整の必要がある場合には、お買い上げの販売店にご相談ください。

タイマー調整ねじ……乗車ドアを閉めた後の外部マイク有効時間を調整します。

モニター音量設定ねじ……モニター入力コードに接続した機器の初期音量を設定します。

（本体裏面）

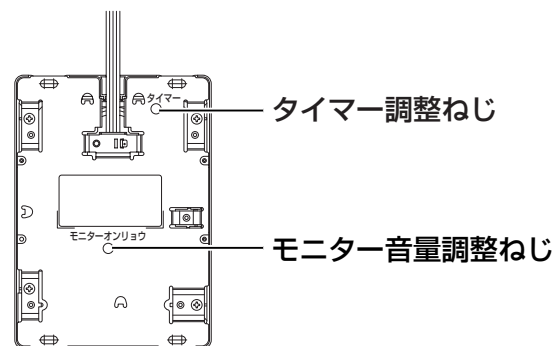

■ 作業の順序

① バッテリーの⊖端子をはずす

② 配線する

- 他の機器と接続する場合には、各機器の説明書も併せてよくお読みのうえ、配線してください。
- ショート事故防止のため、電源コードの本体側コネクタは、必ず全ての配線をすませてから接続してください。

③ 取り付ける

④ バッテリーの⊖端子を、もとに戻す

取り付け・配線の作業時には、安全のため必ず手袋をご使用ください。

取り付けかた

■ 取り付け箇所の加工

取り付け箇所に右図のように穴を開けてください。

- 本体を以下の場所へ取り付けないでください。故障の原因になります。
 - ・直射日光のあたる場所や著しく熱くなる場所
 - ・水のかかるところ、足で踏まれるところ
 - ・ほこりの多いところ
- 標準電波を受信しやすいよう、垂直に立てて取り付けてください。

■ 取り付けかた

- 本体は付属の⑤タッピンねじ（黒色）と⑥ばね座金（黒色）で取り付けてください。
- マイクロホンは付属の⑦タッピンねじ（銀色）と⑧ばね座金（銀色）で取り付けてください。

お願い

- 必ず付属ねじを使用してください。

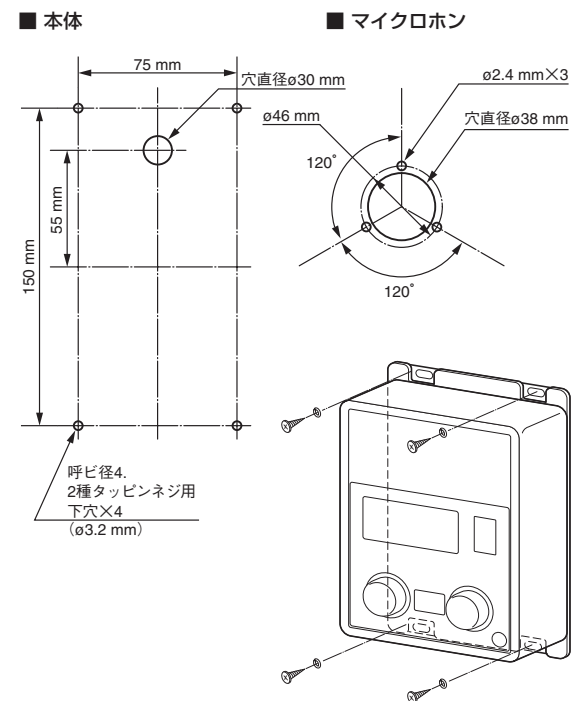

配線のしかた

