

# カセットテープの取り扱い

## テープのたるみの取り除き方

図のように締め直してからお使いください。たるんだまま使用すると巻き込みなどの原因になります。

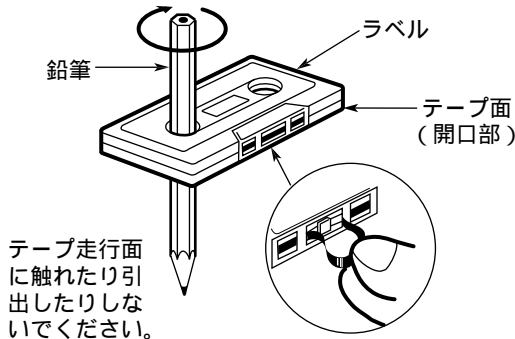

- テープのゆるみ止めを入れたまま、カセットテープを挿入しないでください。
- 磁気のあるものの近くには置かないでください。音質が悪くなります。
- C-120テープやエンドレスカセットテープは使用しないでください。テープ巻き込みなどの原因になります。
- カセットテープのラベルがはがれかかっているときは、はり直してからご使用ください。そのまま使うとイジェクト不良などの原因になります。
- ほこりがテープにつかないよう、ケースに入れて保管してください。
- カセットテープの保管は、直射日光の当たる場所や、高温多湿の場所はさけてください。

## 故障についてのお願い

万一異常（ヒューズの溶断など）がございましたら、必ずお買い上げの販売店に修理依頼をしてください。ご自身でヒューズの交換や修理をされますと、思わぬことで故障の範囲を大きくすることがありますので特にご注意ください。

## 万一、異常動作をした場合

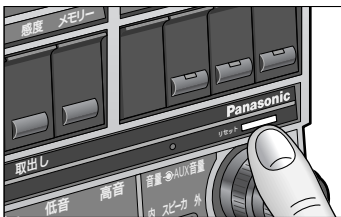

### リセットボタン

このボタンを押すとすべての機能が解除され、電源OFF状態になります。再度電源ボタンをONにしてご使用ください。その後、すべての操作を最初からやり直してください。

### お知らせ

どの操作ボタンを押しても動作しないときに押してください。それでも正常に戻らないときは、お買い上げの販売店に修理依頼をしてください。

## 自動出力オフ機能

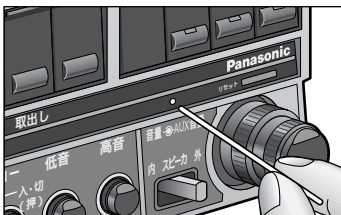

無音時のノイズを消す機能です。マイクの話し始めなどの音切れが気になる場合は折れにくい細い棒などでONにしてください。（出荷時はOFF）