

VICS アンテナの取り付けについて

- VICS アンテナをフロントガラスの左側または右側のどちらかに取り付けるか決めてください。フロントビラーに他の機器の配線(ワンセグフィルムアンテナ、ETC など)がある場合、干渉により VICS アンテナの感度が劣化する可能性があるため、他の機器の配線と反対側に取り付けることをおすすめします。
- 汚れ、曇り、水滴等がある場合は乾いた布できれいに拭き、乾燥させてから貼り付けてください。

1 VICS アンテナのコーナー近くにコードクランパーを2カ所取り付け、はくり紙をはがす。

※コードクランパーは“カチッ”と音がするまで押さえてください。

お願い

*印…VICS アンテナをフロントガラス上側に貼り付ける際、コードクランパーのロック部分が下向きにならないように取り付けてください。コードクランパーが外れた時に、アンテナが落下し運転に支障をきたす原因となります。

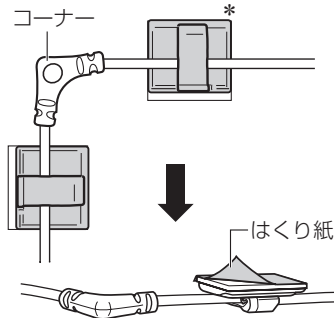

2 フロントガラス左上または右上側のコーナーに合わせて貼り付ける。

お願い

VICS アンテナは必ずフロントガラスに貼り付けてください。

(例)左上側に貼り付けた場合

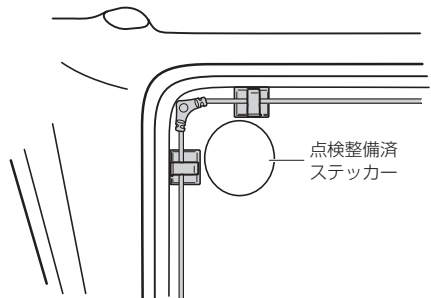

3 VICS アンテナの先端近くにコードクランパーを取り付け、はくり紙をはがし、貼り付ける。

お願い

VICS アンテナは、たるまないように貼り付けてください。

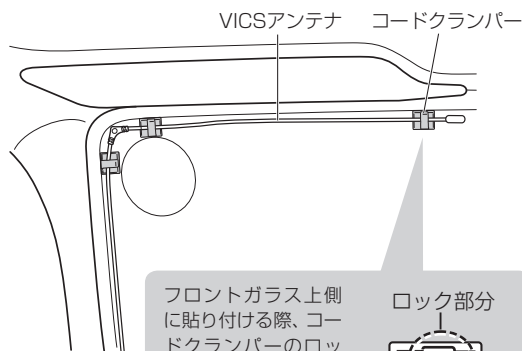

フロントガラス上側に貼り付ける際、コードクランパーのロック部分が下向きにならないように取り付けてください。



4 フロントガラス(左または右側)、ダッシュボード上のVICS アンテナにコードクランパーを取り付け、はくり紙をはがしフロントガラスまたはダッシュボードに貼り付ける。

- ① AからBまでは必ずフロントガラスにたるみがないように貼り付けてください。
- ② CからDまでは必ずダッシュボード上にたるみがないように貼り付けてください。
- ③ Eから本機までの貼り付けは、お客様が取り付けやすい位置にコードクランパーを取り付けて貼り付けてください。

お願い

Eから本機までの配線は、本機の上に束ねたり、ワンセグ用ロッドアンテナに巻きつけたりしないでください。GPSまたはワンセグの受信感度が低下する恐れがあります。

〈左側に貼り付けた図〉

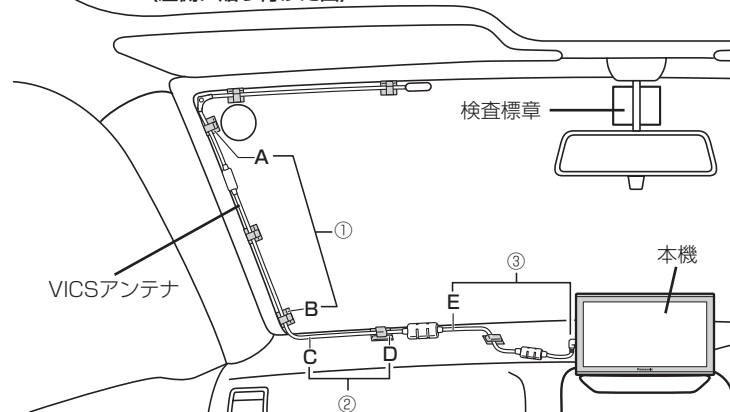

5 VICS アンテナケーブル端子を本機側面のVICS アンテナ端子へ接続する。

※接続位置は一例で記載しています。付属の取扱説明書「各部のなまえとはたらき」を参考にVICS アンテナ端子をご確認し、接続してください。

お願い

- アンテナケーブルの端子はショートさせないでください。
- 取り外す場合は、アンテナケーブルを引っぱらないでください。
- 接続後本機の電源を入れたときにメッセージが表示された場合は、再度接続位置をご確認の上、接続してください。

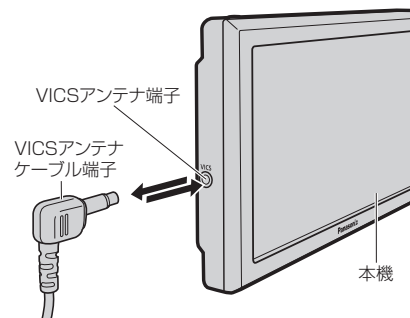

コードクランパーの取り外しかた

コードクランパーを取り外すには、ロック部分を右方向へスライドさせて、ロック解除してください。

