

お願い

- 10秒程度押し続けることで吸着力が強くなります。
- 吸盤面が汚れると、吸着力が低下します。吸着力が低下した場合は、毛羽立たない柔らかい布かスポンジに少量の水をふくませ、汚れを取り除くように拭き、吸盤面を完全に乾燥させてからご使用ください。
※水以外では拭かないでください。
- 吸盤スタンドを掃除するなどしても吸着力が弱いと感じる場合は、取り付ける位置を変更するか、取付用シートを貼り付けてから吸盤スタンドを取り付けてください。(手順5参照)
- 光沢面に吸盤スタンドを貼り付けた場合、吸着力が増し剥がしにくくなるおそれがあります。光沢面に貼り付ける場合は、付属の取付用シートをご使用ください。(手順5参照)
- 取付用シートをお使いの場合は、吸盤面がはみ出さないようにしてください。

手順 7. 本体を取り付ける

- ① 手順2(表面)を参考に本体をナビ取付ステーに取り付ける。

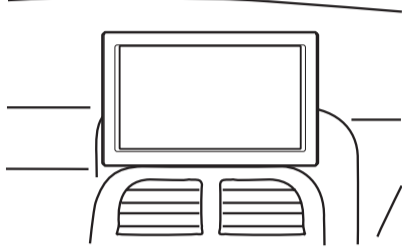

※ 吸盤スタンドのスタンドアーム固定レバーはしっかり倒してください。固定が弱いと、車の振動などでレバーがゆるみ、本体の取り付け角度が変わるおそれがあり危険です。

お願い

吸盤スタンド各部のゆるみ、吸盤がはがれそうになっていないかなど、定期的に点検してください。

取り外しかたについて

■ 本体をナビ取付ステーから外す場合

- ① ナビ本体を軽く支え、もう一方の手でナビ取付ステー上側のレバー部を押す。

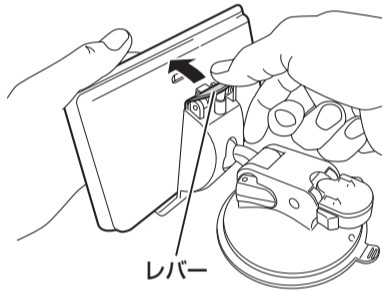

お願い

液晶ディスプレイを持って、本体を取り付けたり、取り外したりしないでください。故障の原因になります。

■ 吸盤スタンドをダッシュボードから外す場合

- ① 吸盤スタンドの吸盤固定レバーの両横をつまみながら、後方に引き吸盤固定レバーを持ち上げる。

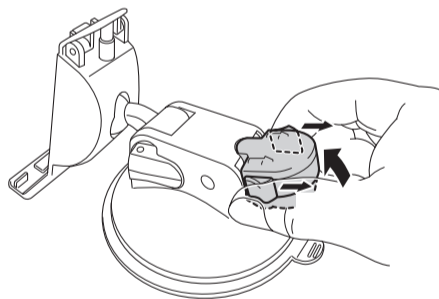

- ② 吸盤後方のツバ部分を持ってゆっくりと吸盤スタンドをはがす。

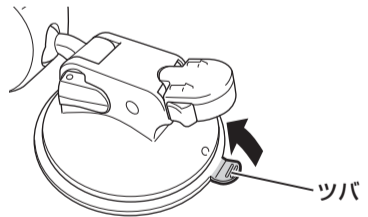

- ③ 吸盤スタンドを取り外した後、吸盤スタンド保護用シートに貼り付ける。

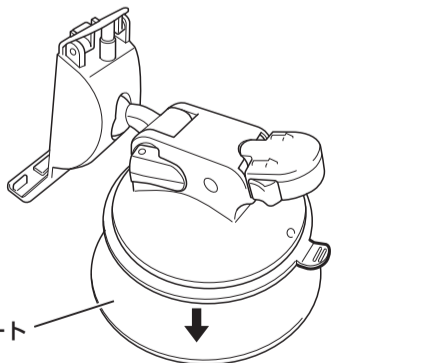

お願い

- 運転前は、吸盤が確実に吸着していることを確認してください。
- 吸盤の取り付け、取り扱いについては、本書の記載事項を必ず守ってください。
- 取り外し後は、吸盤面へのホコリの付着を防ぐため、吸盤面に吸盤スタンド保護用シートを貼り付けてください。
- 吸盤面が汚れると、吸着力が低下します。吸着力が低下した場合は、毛羽立たない柔らかい布かスポンジに少量の水をふくませ、汚れを取り除くように拭いてください。
※水以外では拭かないでください。

コードクリップの取り付け／取り外しかた

すべてのコードを束ねるときに付属のコードクリップを使用して束ねてください。



■ 取り付ける場合

- ① すべてのコードをコードクリップに入れ、“カチッ”と音がするまで押す。
※コードが動かない程度にロックしてください。



■ 取り外す場合

- ① クリップの合わせ面に爪を引っかけて、外側に開く。

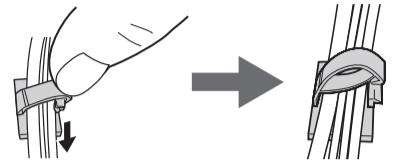

パーキングブレーキ接続ケーブルを接続する

接続する前に必ず表面の「E」[「パーキングブレーキの接続方法について」]をお読みください。
※接続作業をする前に「E」[「パーキングブレーキ接続ケーブル式」]を準備してください。

手順 1. 配線をする前に

● パーキングブレーキがハンドブレーキの場合

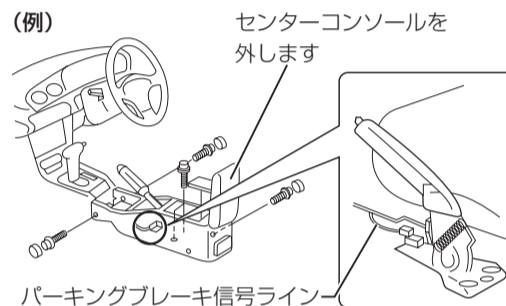

● パーキングブレーキがフットブレーキの場合

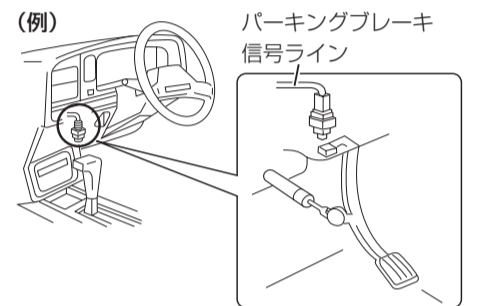

※車種によって異なります。詳しくは、お車をお買い上げの販売店またはカーディーラーにご相談ください。

手順 2. 配線する

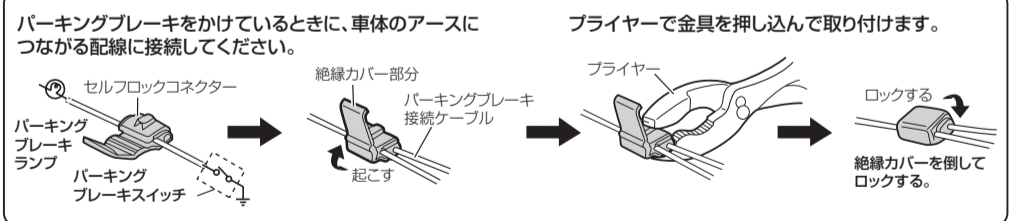
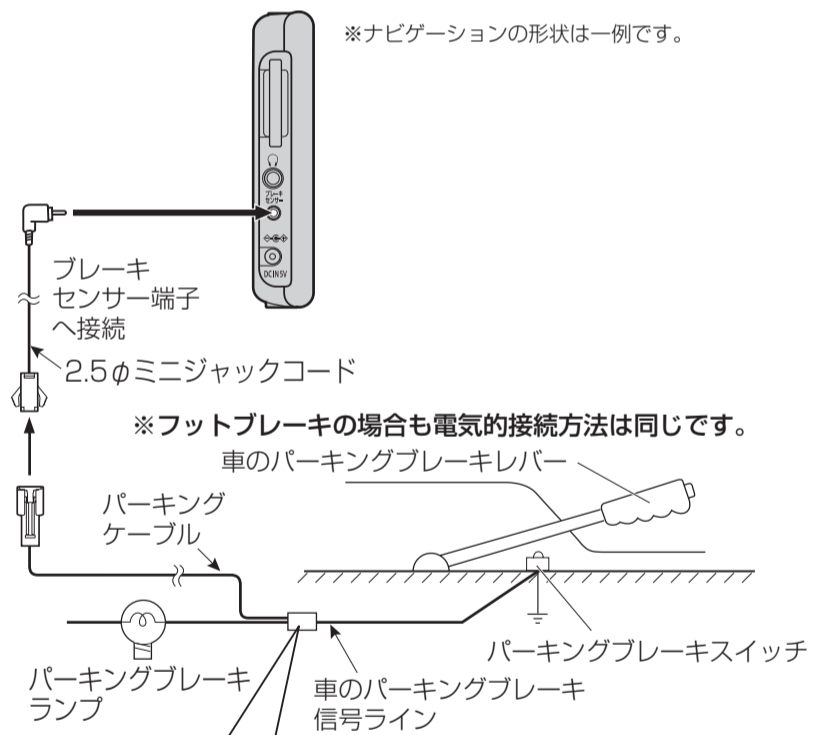

お願い

パーキングブレーキ接続ケーブルとシガーライターコードを接続後、パーキングブレーキ接続ケーブルが正しく接続されているか確認してください。確認方法につきましては、ナビゲーションに付属の取扱説明書をご覧ください。