

3 (6) フィルムを右端からゆっくりと左方向にはがす。

- エレメントがフロントウィンドウに転写されているのを確認しながらゆっくりとはがしてください。
※ 勢いよくはがすとエレメントが断線しますのでやめてください。
- ゆっくりとはがしてもフィルムとともにエレメントがはがれる(フロントウィンドウに転写されない)場合は、再度フィルムをフロントウィンドウに貼り付け、エレメントを強く押し付けてください。
※ フィルムをはがしたあとはエレメントの給電部に触れないでください。皮脂により給電部がさびて性能が低下するおそれがあります。
- 貼り付け直後はガラスクリーナーなどを吹きかけないでください。
- 貼り付け完了後には柔らかい布などで上から押さえつけるように加圧してください。このとき、エレメント部を拭くような行為はやめて、押さえつけるだけにしてください。

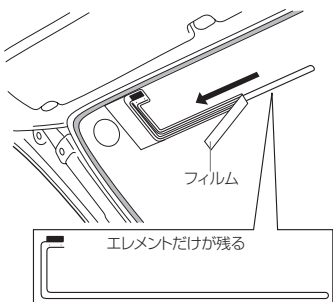

4 給電端子をエレメントに取り付ける

(1) アンテナケーブルの給電端子をエレメントの給電部に取り付ける。

- 給電端子のはくり紙をはがして、エレメントの給電部の▲印と給電端子の先端の突起部を合わせて取り付けます。
- アース端子付近をセロハンテープで仮止めしておくとな作業がしやすくなります。

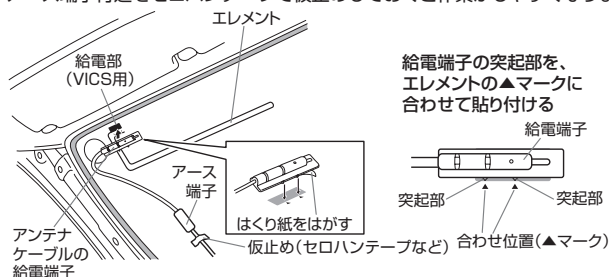

(2) アンテナケーブルをルーフヘッドライニング(天井の内張り)内に配線する。

- ルーフヘッドライニングの端の部分を少し下げ、アンテナケーブルをルーフヘッドライニング内に収めてください。
- ルーフヘッドライニングに無理な力を加えてルーフヘッドライニングが折れ曲がらないよう注意してください。
- 給電部に負担をかけないよう給電端子を手で押さえながら配線作業を行ってください。
- アンテナケーブルを強く引っ張ったり、ストレスや、かみ込みなどがないようにケーブルを配線してください。

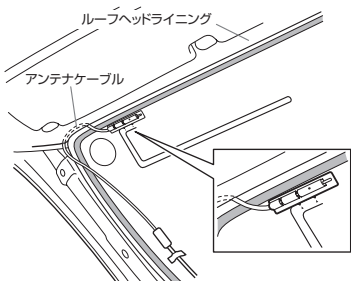

5 アース部を車の金属部に貼り付ける

(1) ボディーにアーステープを貼り付ける。

- アンテナケーブルのアース端子が届く範囲内で、車の板金ボディーにアーステープを貼り付けてください。(貼り付け面の汚れはよく拭き取ってください。)
- アーステープは、必ず車両の平面な金属部分に全体を貼り付けてください。平面でない部分やクリップ穴部、ネジ穴部などへは貼り付けしないでください。またボディーの塗装をはがさないでください。

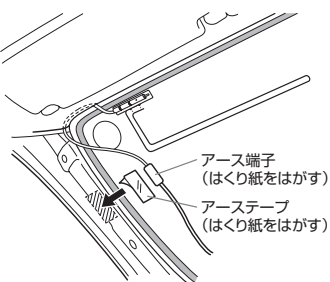

(2) アーステープの上にアース端子を貼り付ける。

- アース端子のはくり紙をはがし、アーステープに全体を貼り付けてください。アーステープからはみ出したり、貼り付いていない部分がないことを確認してください。

お知らせ 貼り付けが弱いと、アース端子が浮き VICS の受信感度が悪くなります。

5 (3) 付属の固定シートを使用して、アース端子が浮かないように貼り付ける。

アース端子を固定するように上からしっかり押さえつけてください。

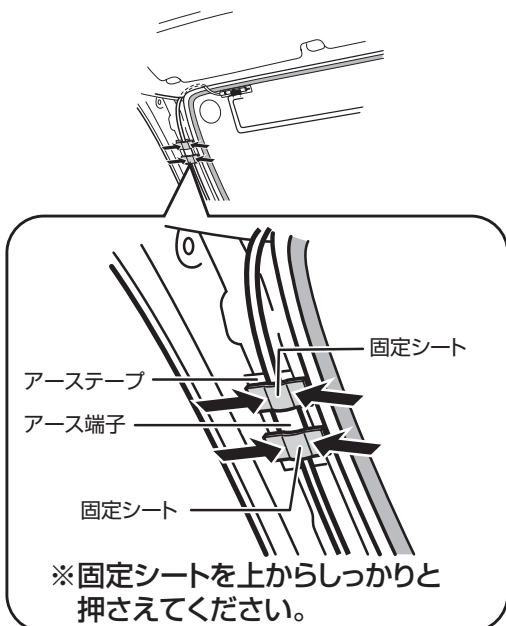

6 アンテナケーブルを配線する

(1) クランパーでアンテナケーブルを固定しながら配線する。

- フロントビラーを取り付ける際にコードをはさみ込まない位置に配線してください。

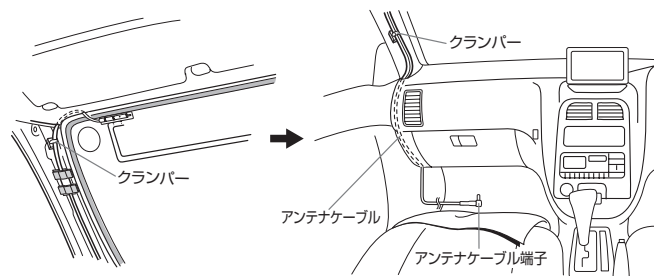

(2) 内張りを元に戻す。

お願い コード類は、運転操作の妨げとならないよう、テープなどでまとめてください。

7 VICS アンテナ(フィルムタイプ)ケーブル端子をカーナビゲーション側面の VICS アンテナ端子へ接続する。

※ 接続位置は一例で記載しています。カーナビゲーションに付属の取扱説明書【※「各部のなまえとはたらき」を参考に VICS アンテナ端子をご確認し、接続してください。

