

# 異常発生時の案内と対処

万一異常が発生した場合、異常に応じてエラーコードが案内されます。

エラーコード	発生場所	案内	ランプ		原因	対処方法	お問い合わせ先
			スタンバイ	エラー			
01	料金所 (路側アンテナとの通信時)	ピーカードが挿入されていません エラー 01	消灯	点滅	<ul style="list-style-type: none"> <li>ETCカードが挿入されていない</li> <li>ETCカードの挿入不良</li> </ul>	● 料金所の係員の指示に従ってください。	——
02	ETCカード挿入時	ピーカードを読めません エラー 02※ <sup>1</sup>	点滅 ↓ 消灯	点滅	● ETCカードのデータが読み出せない	<ul style="list-style-type: none"> <li>ETCカードを挿入してください。</li> <li>コンタクト面※<sup>3</sup>が汚れている場合はきれいに拭いてください。</li> </ul>	お買い上げの販売店
	料金所 (路側アンテナとの通信時)	ピーカードを読めません エラー 02ピ、ピ、ピ、ピ…※ <sup>2</sup>	消灯	点滅	● ETCカードのデータが読み出せない	● 料金所の係員の指示に従ってください。 (※15ページ、22ページ)	
		ピーカードを読めません エラー 02	消灯	点灯	● ETCカードにデータが書き込めない		
03	ETCカード挿入時	ピーカードを読めません エラー 03※ <sup>1</sup>	点滅 ↓ 消灯	点滅	<ul style="list-style-type: none"> <li>ETCカード以外を挿入した</li> <li>挿入する向き(前後表裏)が正しくない</li> <li>ETCカードが汚れている</li> </ul>	<ul style="list-style-type: none"> <li>ETCカードを挿入してください。</li> <li>正しい向きで挿入されているか確認してください。</li> <li>コンタクト面※<sup>3</sup>が汚れている場合はきれいに拭いてください。</li> </ul>	お買い上げの販売店
04	電源投入時	ピー ETCは利用できません エラー 04※ <sup>2</sup>	消灯	点滅	● 本機の故障	● 再度エンジンをかけても異常が発生する場合は、お買い上げの販売店にご相談ください。	お買い上げの販売店
05	ETCカード挿入時	ピーカードを読めません エラー 05※ <sup>1</sup>	点滅 ↓ 消灯	点滅	● ETCカード認証エラー	● ETCカードを再度挿入してください。	お買い上げの販売店
		ピーカードが異常です カードを確認してください エラー 05※ <sup>1</sup>	消灯	点滅	● ETCカード以外を挿入した	● ETCカードを再度挿入してください。	
06	料金所 (路側アンテナとの通信時)	ピー ETCは利用できません エラー 06	消灯	点滅	● 本機と料金所間のデータ処理エラー	● 料金所の係員の指示に従ってください。	——
	ナビゲーションと接続して、電源投入した	ナビゲーションに「E06」と表示されます	消灯	点滅	● 本機がセットアップされていない	● 本機をセットアップしてください。	お買い上げの販売店
07	料金所 (路側アンテナとの通信時)	ピー ETCは利用できません エラー 07	消灯	点滅	● 本機と料金所間のデータ処理エラー	● 料金所の係員の指示に従ってください。	——

※<sup>1</sup> 案内音は ETC カードを抜くか電源を切る (ACC OFF) まで繰り返します。  
 ※<sup>2</sup> ETC カードが挿入されている場合は、「ピ、ピ、ピ、ピ…」と案内音が ETC カードを抜くか電源を切る (ACC OFF) まで続きます。

※<sup>3</sup> コンタクト面 (※16ページ: CY-ET907D/KD、※18ページ: CY-ET807D)

## 異常発生時の案内と対処

### ■ 下記のような場合、ETC は利用できません。

必ず、「ETC/一般」混在車線か一般車線を利用してください。  
ETC専用車線は利用しないでください。(開閉バーは開きません。)

入口(料金所、検札所)で開閉バーが開き、ETCレーンを  
通過できたが ETC 車載器からエラーコードが案内された場合

カードを取り出し、  
再度挿入すると…

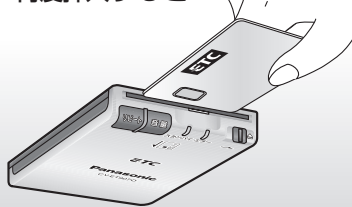

または

エンジンを切り、  
再度エンジンをかけると…

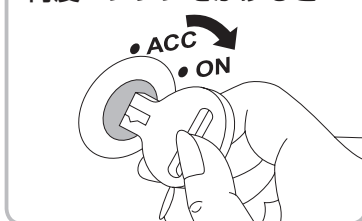

スタンバイランプが点灯し、「ポーン ETC カードが挿入されま  
した」または「ポーン ETC カードが挿入されています」と案内  
されます。エラーが解除され、正常に動作しているように見え  
ますが、出口料金所で開閉バーは開きません。

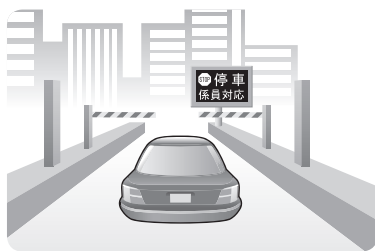
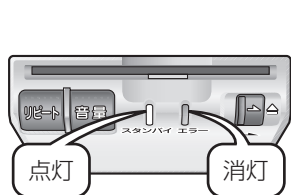

● CY-ET907D を例に用いて説明しています。

### ■ アンテナの確認ランプについて (CY-ET907D/KD)

ETC カード未挿入時およびエラー発生時(異常時)は、アンテナの  
確認ランプは消灯します。



確認ランプ(青)

- 正常動作時に点灯します。
- カード確認中に点滅します。

#### お願い

エラーメッセージが案内されない場合があります。

- 料金所からの信号をまったく受信できなかった
- 故障などで本機が動作していない

このような場合も、ETC は利用できません(料金所で開閉  
バーが開きません)ので、エラーメッセージが案内される/され  
ないに関わらず、いつでも停車できる速度(時速 20 km 以下)  
で走行してください。

# 故障かな!?

## 故障と思われる前に

本機が正常に動作しなくなったときは、下表に従って確認していただき、それでも動作しない場合は、お買い上げの販売店・取付店にご相談ください。

### 症状

本機が動作しない。

スタンバイランプ\*が点灯しない。

\* スタンバイランプの色は、CY-ET907D/KD では青、CY-ET807D では緑です。

路側表示器に料金が表示され、通行できたにもかかわらず、本機から料金案内されない。

### 原因と処置

- 電源コードの接続が不完全。  
→ 接続をご確認ください。
- 電源コードのヒューズが切れている。  
→ お買い上げの販売店にご相談ください。

- ETCカードが挿入されていない。  
→ ETCカードが正しく挿入されているかご確認ください。  
→ 正常なETCカードが挿入されているかご確認ください。  
→ ETCカードのコンタクト面が汚れていないかご確認ください。

- 料金の徴収は正常に行われたが、何らかの原因でETCカードに料金（利用履歴）を書き込めなかった。  
→ 料金は徴収されていますので、クレジット会社からの明細にてご確認ください。

## 万一、故障や異常が起これたら

安全な場所に停車し、車のエンジンを切ってください。  
安全を確認してから電源コードの接続をはずし、お買い上げの販売店、またはお近くの「サービス相談窓口」(P.39 ページ) に修理をご依頼ください。お客様による修理は、絶対におやめください。

### ■ 電源コードのはずしかた

- ① カバーをはずす。
- ② ロックを押しながら、取りはずす。

#### CY-ET907D/KD

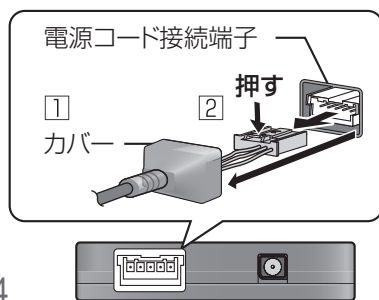

#### CY-ET807D

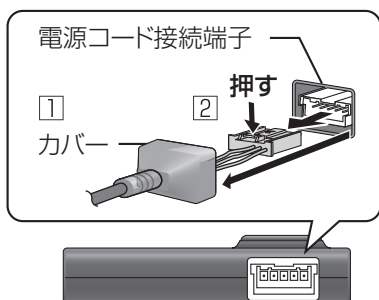

## ETCカードが取り出せないときは

ETCカード挿入口のツメをペン先などで矢印の方向へ押す。

- それでもETCカードを取り出せない場合は、ツメを矢印の方向に押し込んだ状態でETCカードの中央付近をつまんで引っ張り出してください。  
取り出したあとは、使用を中止し、お買い上げの販売店・取付店にご相談ください。

#### CY-ET907D/KD

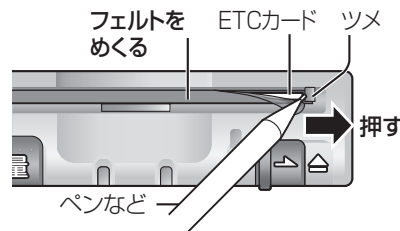

#### CY-ET807D

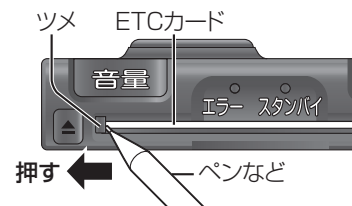

故障かな!?

必要に応じて

# よくあるご質問 (Q&A)

**Q** ETCカードは、レンタカーや他人の車でも使えますか？

**A** ETCカードは、どの車の車載器にも使用可能です。利用料金は、ETCカードクレジット契約口座から引き落とされます。

**Q** セキュリティについてはどのようになっていますか？

**A** ETCカードは、ICカードを使っており、磁気カードに比べ、より高い安全性を確保しています。また車載器も高度な暗号化を行い、十分なセキュリティを確保しています。

**Q** 料金所を通行するときは、何に注意すれば良いのでしょうか？

**A** 通信エラーなどにより料金所で開閉バーが開かないこと、または前車が急停車することがあります。いつでも停車できる速度(時速20 km以下)で走行してください。

**Q** 料金所でエラーが発生した場合、どうすれば良いのでしょうか？

**A**

- 入口料金所の場合、通行券が発行されます。出口料金所で「ETC/一般」または「一般」の表示がある車線をご利用になり、通行券とETCカードを料金所の係員にお渡しください。\*
- 通行料金を支払う料金所の場合、料金所の係員の指示に従ってください。\*
- 何らかの理由で開閉バーが開かないことがあります。いつでも停車できる速度(時速20 km以下)で走行してください。
- 危険ですので車をバックさせないでください。料金所の係員の指示に従ってください。\*

**Q** 「ETC専用」または「ETC/一般」の表示がない料金所では、どうすれば良いのでしょうか？

**A**

- 入口料金所に表示がない場合、通行券を受け取り、出口料金所で「ETC/一般」または「一般」の表示がある車線をご利用になり、通行券とETCカードを料金所の係員にお渡しください。\*
- 出口料金所に表示がない場合(入口料金所でETCをご利用になった場合)は、料金所の係員にETCカードをお渡しください。\*

**Q** 車載器管理番号を知るにはどうすれば良いのでしょうか？

**A**

- 本書の裏表紙に貼られているラベルに記載されています。
- 下記の操作で車載器管理番号を知ることができます。
  1. 車のエンジンをかける。
  2. ETCカードが入っている場合は、取り出す。
  3. [リピート]と[音量]を同時に押す。

**Q** 使った覚えのないETC請求書が来たときは、どうすれば良いのでしょうか？

**A** 心当たりのない明細内容に対しては、クレジットカード会社に利用実績などをお問い合わせください。

**Q** 領収書はもらえますか？

**A** ETC専用車線ではもらえません。基本的に後納方式なので領収書はその場では発行されません。明細は後日、クレジットカード会社より送付されます。通行時、その場で証明がほしい場合は、「ETC/一般」または「一般」の表示がある車線をご利用になり、料金所の係員にETCカードを提出して、その旨を申し出てください。

**Q** 音声案内や利用履歴の内容と、クレジットカード会社から発行された明細の金額が異なるのですが？

**A** 割引の内容によっては、ETCカードに支払金額を書き込んだあと、決済時などに料金が割引かれる場合があります。

**Q** ETC車載器のセットアップをするには、どうすれば良いのでしょうか？

**A** セットアップは、セットアップ登録店が行います。登録店以外の個人が行うことはできませんので、セットアップ登録店へご依頼ください。

\* 係員が不在の料金所では設置されているインターホンまたは呼び出しブザーで係員に連絡してください。

## 未挿入警告

- 車のエンジンをかけて（またはACCに入れて）から約20秒間ETCカードを挿入しないと、「ピーカードが挿入されていません」と案内されます。

### ■ 未挿入警告を案内する / しない 未挿入警告を開始するタイミング設定を変更するには

- 1 ETCカードが挿入されている場合は、取り出す。
- 2 [音量] を押し、音声案内を中止する。  
「音声案内を中止します」と案内されるまで、繰り返し押してください。
- 3 [リピート] を約2秒間押す。  
押すごとに、設定が切り替わります。（初期設定：設定20）

案内	音声案内	設定内容
する	設定20	電源を入れてから約20秒後に未挿入警告をする
	設定15	電源を入れてから約15秒後に未挿入警告をする
	設定10	電源を入れてから約10秒後に未挿入警告をする
	設定5	電源を入れてから約5秒後に未挿入警告をする
しない	設定なし	未挿入警告の音声案内を行いません

## 抜き忘れ警告

- ETCカードを挿入したまま車のエンジンを切る（ACCをOFFにする）と「ピーカードが残っています」と案内されます。

### ■ 抜き忘れ警告を案内する / しないを設定するには

- 1 ETCカードを挿入する。  
「ETCカードが挿入されました」と案内されたことを確認してください。
- 2 [音量] を押し、音声案内を中止する。  
「音声案内を中止します」と案内されるまで、繰り返し押してください。
- 3 [リピート] を約2秒間押す。  
押すごとに、設定が切り替わります。（初期設定：案内する）

音声案内	設定内容
設定あり	抜き忘れ警告をする
設定なし	抜き忘れ警告をしない

### お願い

- ETCカードの未挿入 / 抜き忘れを防ぐため、通常は初期設定のまま（未挿入警告：設定20、抜き忘れ警告：設定あり）でお使いになることをお奨めします。
- 未挿入 / 抜き忘れの設定をしたあとは、音量を調整してください。（17、19ページ）

## お手入れ

- 車のエンジンを切ってから、乾いた柔らかい布で拭いてください。
- ベンジン、シンナー類を使うとケースや塗装が変質しますので、使用しないでください。
- 化学ぞうきんをご使用になる場合は、使用上の注意をよく読み、必ずお守りください。

## ETCカードの取り扱い

ETCカードは、精密な電子部品（ICチップ）を搭載しています。取り扱いによっては、使用できなくなることがあります。

- 曲げたり強い力を加えない。**  
ICチップが割れたり、配線が切れたりして使用できなくなります。
  - ・ズボンのポケットなどの曲がりやすい所で携帯しない。
  - ・小銭などの固いものと一緒に携帯しない。
  - ・分解・改造はしない。
  - ・車載器に無理に押し込んだり、引っ張ったりしない。
- 静電気は禁物です。**  
静電気によってICチップの回路が破壊されて使用できなくなります。
  - ・カードのコンタクト面に手や物を触れない。
  - ・テレビなど帯電しやすい物の上に置かない。
- 熱は禁物です。**  
高温によってカードが変形し、使用できなくなります。
  - ・車の中に保管しない。  
（特にダッシュボード上、および車載器への放置）
  - ・ストーブなどの近くに保管しない。
- ぬらしたり、汚したりしない。**  
飲食物などでぬれたり汚れた場合は、柔らかい布で拭き取ってください。

ETCカードの紛失、破損および変形した場合は、ただちにその旨をETCカードの発行元に連絡してください。

# ナビゲーションと接続する

CY-ET907D/KD、CY-ET807Dは、パナソニック製のナビゲーションと接続できます。

## ■別売の専用接続コードが必要です。(CA-EC31D)

接続するナビゲーションによっては、別売の最新年度更新版地図ディスクも必要となる場合があります。

## ■本機を接続できる主なナビゲーションは、以下の通りです。

CN-DV150D	CN-DV255RFD	CN-HDS960TD
CN-DV150RD	CN-HDS900D	CN-HDS940TD
CN-DV155D	CN-HDS905D	CN-HDS910TD
CN-DV155FD	CN-HDS930MD	CN-HDS635TD
CN-DV155RD	CN-HDS935MD	CN-HDS635RD
CN-DV155RFD	CN-HDS950MD	CN-HDS635D
CN-DV250D	CN-HDS955MD	CN-HDS625TD
CN-DV250RD	CN-HDS630RD	CN-HDS625RD
CN-DV255D	CN-HDS630D	CN-HDS625D
CN-DV255FD	CN-HDS620RD	
CN-DV255RD	CN-HDS620D	(2007年4月現在)

詳しくは、お買い上げの販売店・取付店にご相談ください。

# 用語解説

## ETC 車載器

ETCカードに格納されている料金支払いに必要なデータを、道路側のアンテナと通信するための装置です。

## ETC カード

ETCに対応した料金を決済するためのICチップを搭載したカードです。有料道路事業者、およびそれらと料金決済契約を交わしたクレジットカード会社が発行します。

## ETC 車線

ETCシステムを利用して料金の支払いができる車線で、ETC専用車線とETC混在車線があります。

## ETC 専用車線

ETCシステムのみを利用して料金の支払いができる車線です。

## 「ETC/一般」混在車線

ETCシステムまたは、ETCカードもしくは現金などを利用して料金の支払いができる車線です。

## 一般車線

ETCシステムが整備されていない料金所の車線です。

## 車載器管理番号

ETC車載器1台につき1つ付与される機器固有の19桁の番号で、セットアップ時や料金割引の申請時に必要です。

## 開閉バー

料金収受を確実にするため、料金所のETC車線に必要なに応じて設置され、通過車両の発進を制御するものです。具体的には踏み切りの遮断機状のもので、通信が正常に行われると開きます。

## 路側表示器

料金所に設置され、進入車両に対して通行の可否などのメッセージを適切に表示するものです。

## 路側アンテナ

料金所のETC車線に設置され、料金収受のため車載器と無線通信を行うアンテナです。

## 予告アンテナ /

**ETCカード未挿入お知らせアンテナ**  
料金所の手前に設置され、車載器と通信し、ETCカードが正常に挿入されているかどうかを車載器を通じてドライバーにあらかじめ通知するためのアンテナです。ETCレーンの運用状況についての情報は送られません。

## セットアップ

セットアップ登録店において、料金支払いに必要な車両情報を車載器に登録し、ETCシステムを利用可能な状態にすることです。

## フリーフロー型料金所

本線上に設置された、開閉バーのない料金所です。

### お知らせ

#### 本機をナビゲーションに接続すると…

- 料金所付近で、ナビゲーションの画面に拡大図を表示し、ETCゲートへのレーンをわかりやすく案内します。\*
  - 料金案内、料金履歴、カード未挿入警告は、ナビゲーション画面への表示で本機に代わって案内します。音声でサポートする場合があります。
  - ・ ETCゲートを通過して、すぐに右左折するルートを通る場合、料金の音声案内を中断し、ルート音声案内を行う場合があります。
  - ・ 本機のリピートボタンは操作できません。
  - ・ 本機の案内は行いません。  
ただし、ETCカードを入れたままエンジンを切ったとき「ピー カードが残っています」と案内されます。  
(抜き忘れ警告「設定あり」のとき 28 ページ)
  - ・ 本機にETCカードを挿入したまま、車のエンジンをかけると、「ポーン ETCカードが挿入されています。」と案内される場合があります。
- ※ナビゲーションからの案内が実際と異なる場合は、実際の料金所の状態に従って走行してください。

# 道路事業者からのお願い

## 【はじめに】

必ず、ETC システム利用規程等をお読みください。

ETC システム利用規程、同実施細則（以下「利用規程等」という。）、ETC カードの利用約款などに、ご利用上の注意事項が記載されています。また、特に、エラーや事故の発生の原因になる等の重要な事項について、以下に記載しました。ETC のご利用前に、必ずお読みください。

## 【乗車前のご注意】

ETC カードを車載器に確実に挿入し、エラー等がないかの確認を!!

ご乗車時に、ETC カードを車載器に確実に挿入し、エラー等がないかを確認してご利用ください。ETC カードが確実に挿入されていても、車載器が正しく作動していない場合、開閉バーが開きません。車載器への ETC カードの挿し忘れ、挿し込み不良により、開閉バーが開かないケースが増えています。

- ※ ETC カードの挿し込み方向（前後・表裏）にご注意ください。
- ※ 料金所の手前等に、ETC カードが正常に挿入されていないことを車載器にお知らせするアンテナが設置されている箇所があります。ETC カードが正常に挿入されていないことのお知らせがあった場合には、ETC 無線走行はできませんので、一般車線又は混在車線をご利用ください。

車載器が ETC カードを認証するまでには、数秒かかりますので、料金所直前での ETC カードの挿入は、エラーの原因となることがあります。

車載器の前面に物を置いたり、物で遮ったり、安易な取り付け個所の変更などをしないでください。

- ※ 正常に通信できないとエラーが発生し、開閉バーが開きません。

## 【ETC カードの有効期限のご注意】

有効期限切れの ETC カードは、使用できません。お手持ちの ETC カードに記載された有効期限をあらかじめご確認ください。

- ※ 車載器に有効期限切れの ETC カードを挿し込んでも、エラー表示はされません。
- ※ ETC カード更新の際には特にご注意ください。

## 【ETC カードの保管上のご注意】

ETC カードを車載器に挿入したまま車内に放置すると、カードが高温で変形し、車載器が正常に動作しなくなることがあります。また、ETC カードに強い力を加えることもカード変形の原因となりますので取扱いにはご注意ください。

盗難防止の観点から、車を離れる際は ETC カードを車載器から外し、携行していただくことをお勧めします。

## 【走行中のご注意】

十分な車間距離を取り、20 km/h 以下に減速、徐行してください!!

ETC 車線に設置されている開閉バーは、車載器とアンテナとの間の通信等が正常に行なわれなかった場合には、開かないことがありますので、ご注意ください。また、前車に接近して通行しようとしたときに、エラーが発生すると、前車通過後、開閉バーが閉まりますので、ご注意ください。

ETC 車線を通行される際は、前車と十分な車間距離をとった上で、開閉バーの手前で安全に停止できるよう十分に減速し、開閉バーが開いたことを確認して、ご通行ください。

ETC 車線を通行する際は、20 km/h 以下の安全な速度でお願いします。

- ※ 利用規程等によらないご利用方法により、道路設備に損傷を与えた場合には、復旧に要する費用をご負担していただく場合がありますので、ご注意ください。

もし、入口料金所の ETC 車線で通信エラー等により、通行券を受け取られた場合には、出口料金所での料金のお支払いは、係員のいる車線（一般車線又は混在車線）で、一旦停車して、ETC カードと通行券を係員にお渡しください。

料金をお支払いいただく、料金所で異常が発生した場合は、インターホン等で係員を呼び、案内に従ってください。

入口料金所を ETC で通行した場合、出口料金所で ETC 車線をご利用できないときあるいは設置されていないときは、一旦停車して ETC カードを係員にお渡しください。

通行料金の請求を受ける料金所で、ETC 車線が閉鎖されている場合は、係員のいる車線（一般車線又は混在車線）で ETC カードでの支払いが可能です。無理な車線変更は危険ですので、おやめください。

- ※ ETC 車線の機器の点検等により、ETC 車線を閉鎖している場合がありますのでご注意ください。

有料道路の利用開始から利用終了までは、同一の ETC カードを継続してご使用ください。料金所以外にも ETC アンテナが設置されている箇所があり、ETC カードには走行中、通行料金の計算に必要な情報が記録されます。途中でカードを入れかえると正しく料金が計算されない場合があります。

走行中は、ETC カードを車載器から抜き挿ししないでください。正常に通信できなかったり、ETC カードの破損やエラーを引き起こす場合があります。

入口で ETC が正常に通信できなかった場合は、出口料金所の ETC 車線で開閉バーが開かないことがあります。この場合、係員のいる車線（一般車線又は混在車線）で一旦停車し、係員にお申し出ください。

- ※ 入口料金所通過直後の車載器のエラー音あるいは音声案内にご注意ください。

# 道路事業者からのお願い

## 【もしも、開閉バーが開かなかった場合のご注意】

**ETC 車線では、絶対に車をバックさせないで!!**

ETC 車線で、開閉バーが開かないなどの理由で停止された場合には、危険ですので絶対に車をバックさせないでください。インターホーン等で係員を呼び、案内に従ってください。

※ バックすると後続車に追突される危険がありますし、バックして他の車線に入りなおすことは、エラー発生の原因となります。

**ETC カードを挿入せずに（または通信できなかった状態で）ETC 車線を通過してしまったときは、速やかに道路事業者にご連絡を!!**

うっかり ETC カードを車載器に挿し忘れて ETC 車線を通過された場合などは速やかに、当該道路を管理する道路事業者（高速道路会社など）にご通行の状況を連絡してください。

## 【車載器の再セットアップ】

**車載器の付け替え、車両ナンバー変更時は再セットアップを!!**

車載器を他の車両に付け替える場合や車両のナンバープレートが変更になった場合など、新たにセットアップ（車載器への車両情報の登録）が必要となります。

※ 新たにセットアップを行わないと、ETC のご利用ができない場合や割引が適用にならない場合があります。

## 【車載器管理番号に関するお願い】

**車載器管理番号は、ETC の各種割引サービスのための必要な番号です。**

車載器管理番号は、お持ちの車載器または車載器の箱に記載されている 19 桁の固有の番号で、ETC の各種割引サービスを受ける場合、あるいは今後の新たなサービスを受けるにあたって必要な番号です。『ETC 車載器セットアップ申込書・証明書（お客様保存用）』を大切に保管していただくとともに、車載器管理番号を別に記録し、保管するようにしてください。

## 【障害者割引制度における ETC 利用について】

ETC 無線走行で障害者割引の適用を受けるには、事前に福祉事務所等での手続きと、併せて有料道路事業者が設置する窓口への登録が必要となります。両方の手続きがなされていない場合、ETC 無線走行での障害者割引適用がされません。

※ 既に ETC 無線走行以外の支払いでの障害者割引適用の手続きをしている場合でも、改めて同様の手続きと登録をする必要があります。

※ 通行料金の請求を受ける料金所で ETC 車線が閉鎖されている場合は、係員のいる車線（一般車線又は混在車線）で、一旦停車して係員に ETC カードを渡し、身体障害者手帳又は療育手帳を呈示して確認を受けてください。

※ ETC 無線走行で障害者割引の適用を受けようとする場合でも、必ず身体障害者手帳又は療育手帳を携行してください。

※ 障害者割引には有効期限があります。ご利用の前に有効期限を確認してください。なお、有効期限の更新手続きは福祉事務所等で行なってください。

※ 登録済の ETC カード、ETC 車載器、車両を変更される場合は、ETC のご利用前に福祉事務所等に変更手続きを行ってください。

## お問い合わせいただく前に（チェックシート）

トラブルのお問い合わせの際には、お客様のお手持ちの ETC カードや車載器の具体的な状況をお知らせいただく必要があります。

次の事項を中心にお尋ねしますので、あらかじめシートに記入などしていただいたうえで、お問い合わせください。

### 《シート》

カードの種類（発行元）

カードの番号

車載器メーカー

車載器取付け店（業者）

### ◆トラブルの状況（どんなトラブルが起きましたか）

発生通行日時 \_\_\_\_\_ 月 \_\_\_\_\_ 日 \_\_\_\_\_ 時頃

1. 車載器に ETC カード挿入前
2. 車載器に ETC カード挿入時

車載器から案内されたエラー \_\_\_\_\_

3. 車載器に ETC カード挿入後（通行中）

### 入口料金所

通行車線 1. ETC 専用 2. ETC / 一般 3. 一般

通行日時 \_\_\_\_\_ 月 \_\_\_\_\_ 日 \_\_\_\_\_ 時頃

### 出口料金所

通行車線 1. ETC 専用 2. ETC / 一般 3. 一般

通行日時 \_\_\_\_\_ 月 \_\_\_\_\_ 日 \_\_\_\_\_ 時頃

### ◆そのトラブルは、どんなときに起きましたか

1. いつも起きる
2. ときどき起きる
3. 特定の料金所で起きる
4. 今回はじめて起きた



問い合わせ一覧

東日本高速道路株式会社

NEXCO 東日本お客さまセンター 0570-024024  
 (PHS・IP 電話のお客様 03-5338-7524)  
 受付時間 / 24 時間 (年中無休)

中日本高速道路株式会社

NEXCO 中日本ハイウェイガイド 0570-090333  
 (PHS・IP 電話のお客様 052-223-0333)  
 受付時間 / 24 時間 (年中無休)

西日本高速道路株式会社

NEXCO 西日本ハイウェイガイド 0570-080333  
 (PHS・IP 電話のお客様 06-6876-9022)  
 受付時間 / 24 時間 (年中無休)

本州四国連絡高速道路株式会社

営業部営業課 078-291-1033  
 受付時間 / 月～金 9:00～17:30 (土・日・祝日・年末年始を除く)

首都高速道路株式会社

首都高 ETC コールセンター 03-6667-5859  
 受付時間 / 9:00～18:00 (年中無休)

阪神高速道路株式会社

阪神高速お客様センター 06-6576-1484  
 受付時間 / 月～金 9:15～17:30 (土・日・祝日・年末年始を除く)

財団法人 道路システム高度化推進機構 (ORSE)

ETC お問合せ窓口 03-5216-3856  
 受付時間 / 月～金 9:00～17:30 (土・日・祝日・年末年始を除く)

上記の情報は、2007 年 2 月現在のものです。予告なく変更することがあります。

CY-ET907D/KD

- 電 源： DC 12 V/DC 24 V
- 消費電流： 70 mA (12 V 待受時)  
40 mA (24 V 待受時)
- 質 量： 本 体 75 g (コード含まず)  
アンテナ 65 g (コード含む)
- 寸 法： 本 体 幅 65 mm × 高さ 14.5 mm × 奥行き 106 mm  
アンテナ 幅 31 mm × 高さ 10 mm × 奥行き 36 mm  
(アンテナコード：3.5 m)

CY-ET807D

- 電 源： DC 12 V/DC 24 V
- 消費電流： 70 mA (12 V 待受時)  
45 mA (24 V 待受時)
- 質 量： 80 g (コード含まず)
- 寸 法： 幅 70 mm × 高さ 15 mm\* × 奥行き 96 mm  
\*突出部：18 mm

仕様および外観は、改良のため予告なく変更することがあります。

# 保証とアフターサービス

修理・お取り扱い・お手入れ  
などのご相談は…

まず、お買い上げの販売店へ  
お申しつけください。

## 転居や移動先などで お困りの場合は…

- 修理は、お近くの  
「サービス相談窓口」へ！
- その他のお問い合わせは、  
「お客様ご相談センター」へ！

## ■ 保証書（別添付）

お買い上げ日・販売店名などの  
記入を必ず確かめ、お買い  
上げの販売店からお受け取り  
ください。よくお読みのと、  
保管してください。

保証期間：お買い上げ日から  
本体 1 年間

## ■ 補修用性能部品の保有期間

当社は、本製品の補修用性能  
部品（機能を維持するために  
必要な部品）を、製造打ち切り  
後 6 年保有しています。

## 修理を依頼されるとき

「故障かな!？」の項目に従ってご確認のあと、なおらないときは、  
まず電源を切り、お買い上げの販売店へご連絡ください。

### ● 保証期間中は

保証書の規定に従って、お買  
い上げの販売店が修理をさせ  
ていただきます。恐れ入りま  
すが、製品に保証書を添えて  
ご持参ください。

- 保証期間が過ぎているときは  
修理すれば使用できる製品に  
ついては、ご要望により修理  
させていただきます。

- 修理お預かり期間中、ETC がご利用できないことにより発生する  
各種割引制度との差額については負担致しません。

### ご連絡いただきたい内容

品名	ETC 車載器
品番	CY-ET907D/KD CY-ET807D
お買い上げ日	年 月 日
故障の状況	できるだけ具体的に

## お客様ご相談センター

電話 フリーダイヤル  **0120-50-8729**

受付 9:00~17:00 (365日受付)

携帯電話・PHS **045-929-1265 (有料)**

FAX **045-938-1573 (有料)**

受付 9:00~17:00 (土・日・祝日・弊社休日を除く)

## 便利メモ（おぼえのため、記入されると便利です）

品番	<input type="checkbox"/> <b>CY-ET907D</b> <input type="checkbox"/> <b>CY-ET907KD</b> <input type="checkbox"/> <b>CY-ET807D</b>
お買い上げ日	年                      月                      日
販売店名	☎ (                      )                      —



この取扱説明書の印刷には、植物性大豆油インキを使用しています。

**松下電器産業株式会社**  
**パナソニック オートモーティブシステムズ社**

〒224-8539 横浜市都筑区佐江戸町 600 番地  
 © 2007 Matsushita Electric Industrial Co., Ltd. All Rights Reserved.