

警告

ETC を利用するときは

ETC カードを正しく挿入する

! 挿入されていないと開閉バーが開かず、事故の原因になります。

カード確認に時間がかかるため、料金所の直前でカードを挿入してもETC車両と認識されない場合があります。

有効期限が切れたり、発行元が無効としたカードは使用しない

! 「ETCカードが挿入されました」または「ETCカードが挿入されています」と案内されますが、料金所で開閉バーが開かず、事故の原因になります。

実際の交通規制に従って走行する

! ETCご利用時でも、不測の事態(事故・異常気象など)においては、実際の交通規制に従って運転してください。交通事故の原因になります。

利用履歴を確認しない

! 利用履歴確認中は路側アンテナと通信できません。開閉バーが開かず、事故の原因になります。

速い速度で走行しない

! 開閉バーが開かない場合に備え、いつでも停車できる速度(時速20km以下)で走行してください。

車間距離を詰め過ぎない

! 前車が急停車すると、追突する恐れがあります。

路側アンテナ
料金収受に必要な情報の読み出し・書き込みを行う。

注意

スタンバイランプ(青)点滅中は、ETCカードを取り出さない

! ETCカードのデータが破壊され、使用できなくなる恐れがあります。

開閉バーが開かない時は、無理に通行しないでください。負傷したり車や道路設備に傷がつくことがあります。

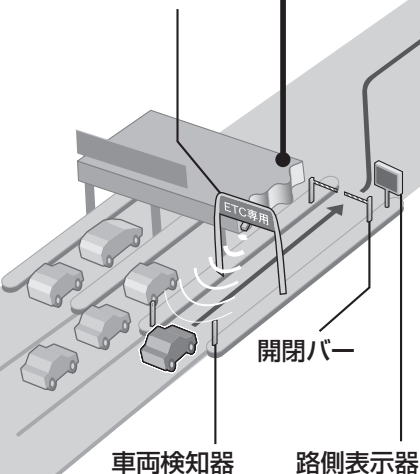

警告

SA・PAでは

運転を再開するときは、忘れずにETCカードを挿入する

! 挿入されていないと開閉バーが開かず、事故の原因になります。

盗難防止のためSA・PA※などで車から離れたときはETCカードを取り出すことをお奨めします。

出口料金所では

入口料金所と同じETCカードを使用する

! 異なるカードを使うと、料金所で開閉バーが開かず、事故の原因になります。

警告

走行中は

ETCカードを取り出さない

! 料金所以外で、本線上にて経路チェックや料金精算を実施する場合があります。

! 本線上でETCカードを取り出すと、出口料金所で開閉バーが開かず、事故の原因になります。

運転者は操作をしない

! 走行中の操作は、前方不注意による交通事故の原因になります。必ず安全な場所に停車させてから操作してください。

※ SA：サービスエリア
PA：パーキングエリア