

故障かな!?

故障と思われる前に

下表に従って確認してください。
正常に動作しない場合は、お買い上げの販売店、取付店にご相談ください。

症状

本機が動作しない。
電源ランプ(青)が点灯しない。

ETCランプ(青)が点灯しない。

路側表示器に料金が表示され、通行できたにもかかわらず、
本機から料金案内されない。

原因と処置

- 電源コードの接続が不完全。
→接続をご確認ください。
- 電源コードのヒューズが切れている。
→取付店にご相談ください。

- ETCカードが挿入されていない。
→ ETCカードが正しく挿入されているかご確認ください。
→ 正常な ETCカードが挿入されているかご確認ください。
→ ETCカードのコンタクト面が汚れていないかご確認ください。

- 音量設定が「0」になっている。
→ 音量を調整してください。(P.17 ページ)
- 料金の徴収は正常に行われたが、何らかの原因でETCカードに料金
(利用履歴)を書き込めなかった。
→ 料金は徴収されていますので、クレジット会社からの明細にて
ご確認ください。

故障や異常が起こったら

安全な場所に停車し、車のエンジンを切ってください。
安全を確認してから電源コードの接続をはずし、お買い上げの販売店、またはお近くの「サービスご相談窓口」(P.49ページ)に修理をご依頼ください。
お客様による修理は、絶対におやめください。

■ 電源コードのはずしかた

- 1] カバーをはずす。
- 2] ロックを押しながら、取りはずす。

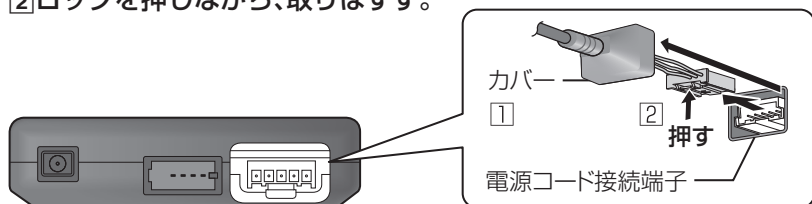

DSRC車載器本体(後面)

ETCカードが取り出せないときは

カード挿入口のツメをペン先などで矢印の方向へ押す。

- ツメを矢印の方向に押した状態でETCカードの中央付近をつまんで
引っ張り出してください。

取り出したあとは使用を中止し、お買い上げの販売店、取付店にご相談
ください。

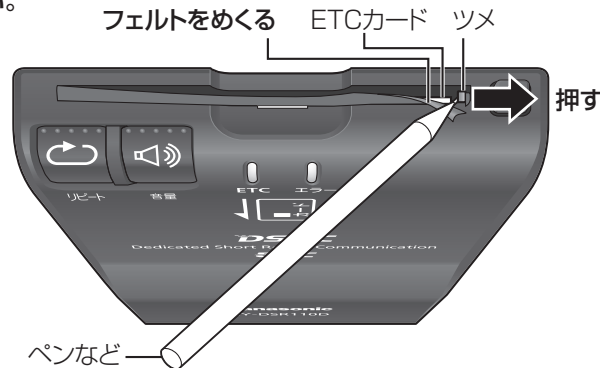

故障かな!?

必要なとき