

本体ユニットを取り付ける

⚠ 注意

落下しないようにしっかり取り付ける。



ねじがゆるんでいたたり、取り付け部の接着が弱いと、走行中に落下して、運転に支障をきたし、事故やけがの原因になります。時々点検してください。

1 取付ブラケット (A) に両面テープ (本体) を貼り付ける。

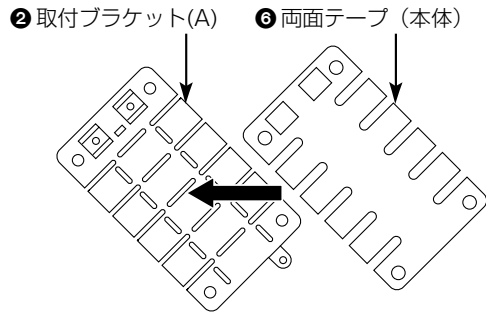

2 取付ブラケット(A)をダッシュボードへ押し付けて、形状をダッシュボードにあわせて変形させる。

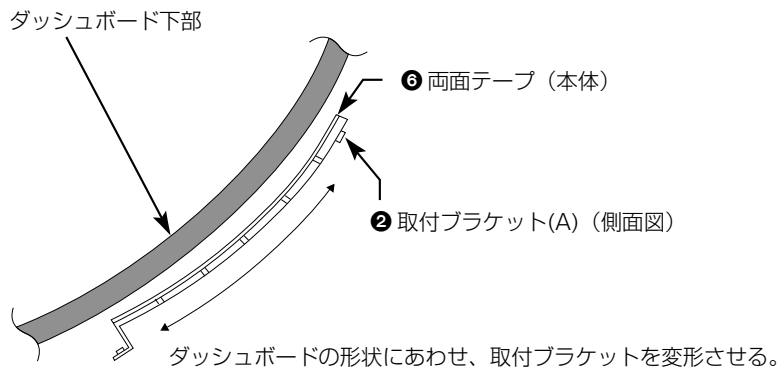

- ダッシュボード下側の、運転中に足の当たりにくい部分に取り付けます。後でタッピンネジで固定するので、ダッシュボード裏にハーネスやブラケットなどが無いことを確認してください。
- ダッシュボードの取付曲面にならぬ、取付ブラケット(A)を変形させていきます。

3 取付ブラケット (A) をダッシュボードの形状に合わせた後、取付ブラケット (B) との仮取付をする。

本体取付推奨位置：センターコンソールの横、ダッシュボードの下など

- ダッシュボードの上側には、絶対に取り付けしないでください。

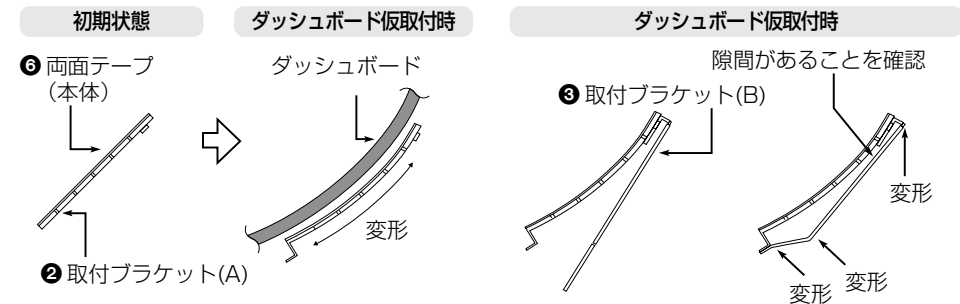
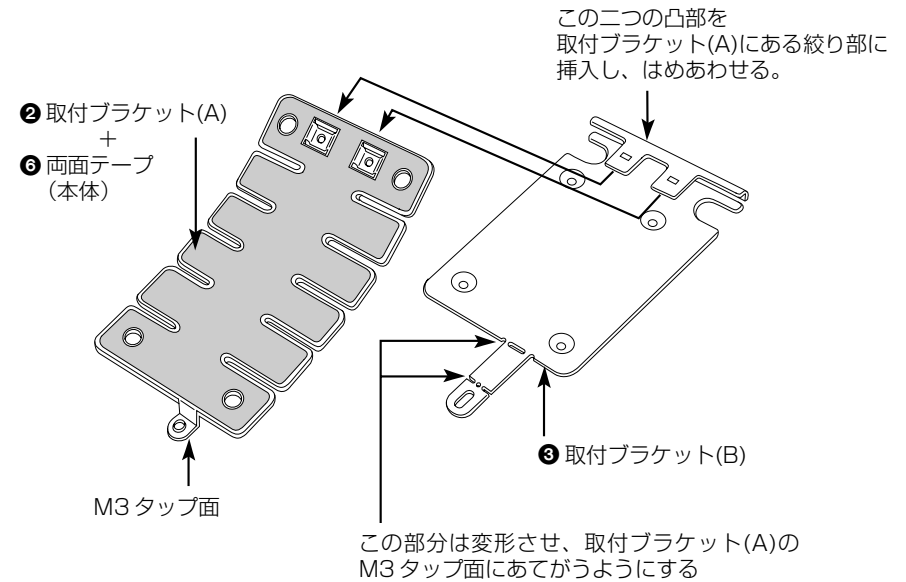

お願い

- 取付ブラケット(A)と(B)の中央部での隙間を確保してください。当たっている場合は走行中に異音が発生する可能性があります。