

## 4 ETC車載器本体に両面テープを貼り付ける。

### ⑥ 両面テープ (ETC車載器本体用)

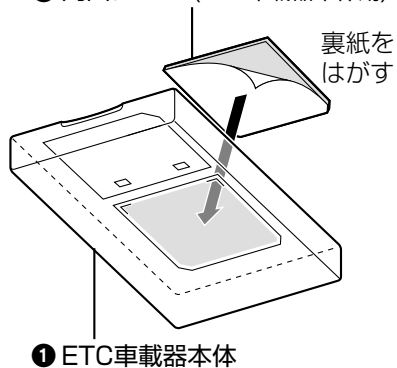

## 5 ETC車載器本体を取り付ける。

### 側面図

取付ブラケットのツメに、ETC車載器本体の取付穴をはめ込む。

ETC車載器本体の裏面を取付ブラケットに密着させる。

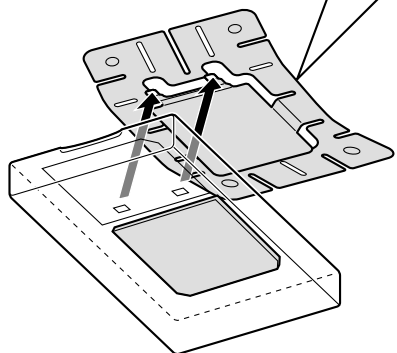
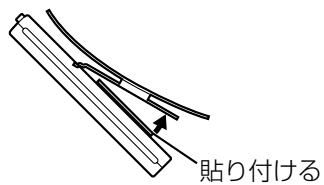
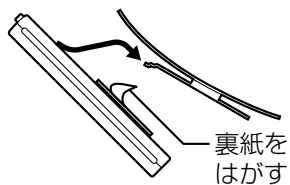

## 6 電源コードを引き回し、配線する。

### ■ 接続のしかた

- 1 電源コードを接続する。
- 2 カバーをかぶせる。

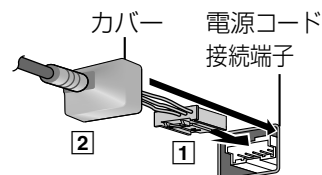

### ■ 取りはずしかた

- 1 カバーをはがす。
- 2 ロックを押しながら、取りはずす。

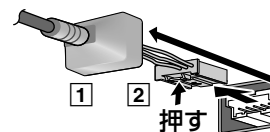

### 本体後面図

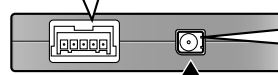

### ■ 取りはずしかた

ロックを押しながら、取りはずす。

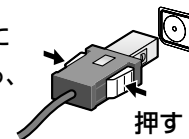

余ったコードは、束線バンドで運転の妨げにならない場所に固定してください。

### 電源コード



### ⑨ 束線バンド

### アンテナコード



10 cm以上あける



### ② アンテナ (コード3.5 m)

### ③ 電源コード

