

## 取付説明書

ETC 車載器

品 番

<アンテナ分離型> **CY-ET907D** (シルバー)

**CY-ET907KD** (ブラック)

<アンテナ一体型> **CY-ET807D**

**取り付け・配線の前に、別冊の取扱説明書の「安全上のご注意」(P.4～8ページ)を必ずお読みください。**

### お客様へのお願い

- 本機の実取り付け、配線には専門の技術と経験が必要です。安全のため、必ずお買い上げの販売店にご依頼ください。
- ETCを利用するには、ETC車載器を取り付ける車両の車両情報をETC車載器にセットアップする「セットアップ作業」が必要となります。詳しくは、お買い上げの販売店、またはセットアップ登録店にご相談ください。

### 販売店・取付業者様へのお願い

- 本機の実取り付け後、この取付説明書は必ずお客様へご返却ください。

## 取り付け・配線の前に

- 必ず車室内に取り付けてください。
- 二輪車には、取り付けないでください。
- 取り付け・配線は、平らな場所で行ってください。

### ■取り付け前に

- 内容物に不足がないことをご確認ください。  
(☞「内容物の確認」)
- 下記のような車両は、電波を遮へいする恐れがあるため、取り付けられない場合があります。
  - ・フロントガラスの上にひさしがある
  - ・ルーフボックスなどを装着している
  - ・電波不透過ガラスや赤外線反射ガラスを装着している
- DC12 V/24 V車、⊖アース専用です。

### ■取り付け位置について

- 下記のような場所には取り付けないでください。
  - ・エアバッグのカバー部分や作動の妨げになる場所
  - ・運転や視界の妨げになる場所
  - ・同乗者に危険をおよぼす場所
  - ・カップホルダーの近くなど、飲料水をこぼしやすい場所
  - ・GPS アンテナ、ビーコンアンテナ、各種アンテナ (TV やラジオ)、レーダー探知機など、各種電子機器の近く  
(レーダー探知機は、特に影響を受けやすいため、本機から離して取り付けてください。)
- カードの挿入 / 取り出しに支障がない場所に取り付けてください。
- メーカー純正のカーナビゲーションを搭載した車は、ダッシュボード内に GPS アンテナが埋め込まれている場合があります。そのときは、GPS の受信感度が悪化しないことを確認して取り付けてください。  
CY-ET807D を GPS アンテナの真上に取り付けしないでください。

## ■ 取り付け前の準備

- 配線・取り付け作業を始めるときには、バッテリーの⊖端子を必ずはずしてください。
- 仮止めをして、取付位置・取付角度を確認してください。
- 貼り付け前に、設置面および貼付面の汚れ（ごみ・油など）をきれいに拭き取り、湿気を乾かしてください。
- 気温が低いときは設置面をドライヤーなどで温めてください。

## ■ 取り付け・配線時のお願い

- 取り付け・アース配線時などに、保安部品（ステアリング、ブレーキ系統、エアバッグ系統、タンクなど）のボルト・ナット・ビスは絶対に使用しないでください。
- コード類は、車体やねじ部分へのかみ込みやはさみ込みのないようにしてください。
- コード類は、強く引っ張らないでください。  
（連結部のはずれや損傷、内部断線などコードの損傷の原因になります。）
- 車体に穴をあける前に、ダッシュボードやセンターコンソールの裏側にハーネスやブラケットなどがいないことをご確認ください。
- 車体に穴をあけるときは、下にあるパイプ類や配線などを傷つけないように、よくご確認ください。
- アンテナを取り付け・配線するときは、特に断線・傷などに気を付けてください。  
アンテナコードの内部が露出したり、切断された場合などは、ETC 車載器が使用できなくなります。

## ■ 車載器管理番号を確認するには

1. 車のエンジンをかける。（または ACC に入れる）
2. ETC カードが入っている場合は、取り出す。
3. [リピート] と [音量] を同時に押す。
  - 車載器管理番号が音声案内されます。

### お知らせ

- 別売の接続コード（CA-EC31D）を使うと、ナビゲーションと接続できます。  
詳しくは、お買い上げの販売店にご相談ください。

# 内容物の確認

万一不備な点がございましたら、  
お買い上げの販売店へお申し付けください。

番号		品名	数量
①		ETC 車載器本体 (両面テープ付き)	1
②		アンテナ (スピーカー内蔵) ● コード 3.5 m (両面テープ付き)	1
③		電源コード ● コード 3.5 m	1
④		取付ブラケット (両面テープ付き)	1
⑤		線材固定テープ ● 線材処理に、適宜カットして使用	1
⑥		コードクランパー ● 線材処理に適宜使用	4
⑦		束線バンド ● 線材処理に適宜使用	6
⑧		トラスタッピンねじ (φ 4 × 8)	4
⑨		印刷物 ● 取扱説明書 ● 取付説明書 (本書)	各 1

CY-ET907D/KD

# アンテナの取付位置について

フロントガラスの上部中央に取り付けてください。

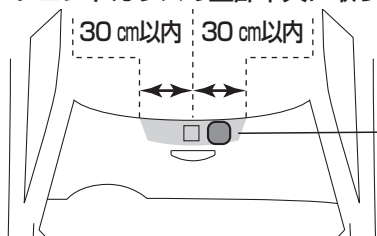

- 部：取付推奨位置
- 検査標章などに重ならないように取り付けてください。

↓ 車の進行方向

水平面を基準にして、 $20^{\circ}$  ~  $50^{\circ}$  の範囲に取り付けてください。

← 車の進行方向

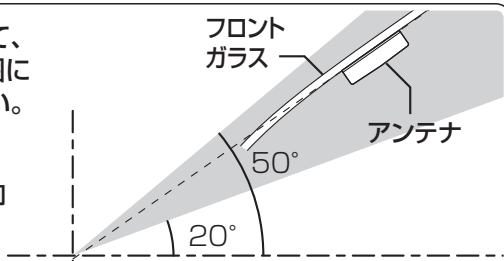

バックミラーの陰など、運転者の視界の妨げにならない場所に取り付けてください。

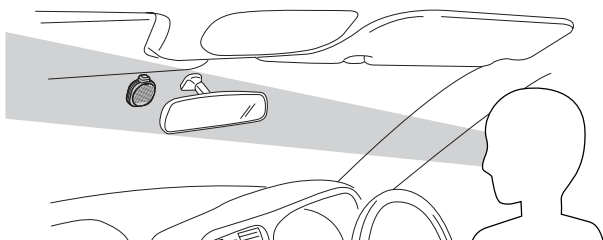

下図の範囲内に取り付けてください。

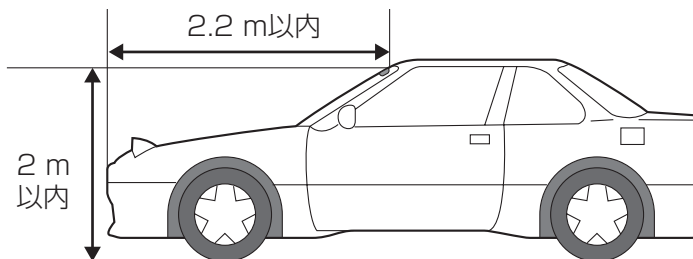

## お知らせ

- トラックやバスなど、車種によって取り付けられない場合は、別売のアンテナ取付ブラケット (CA-FX906D) をお使いください。

# アンテナを取り付ける

**1** アンテナを  
フロントガラスに  
貼り付ける。

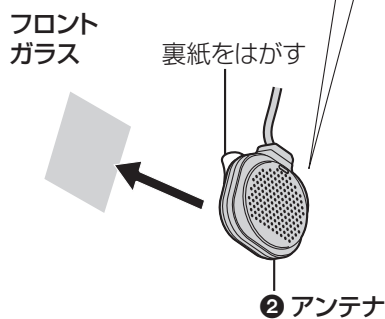
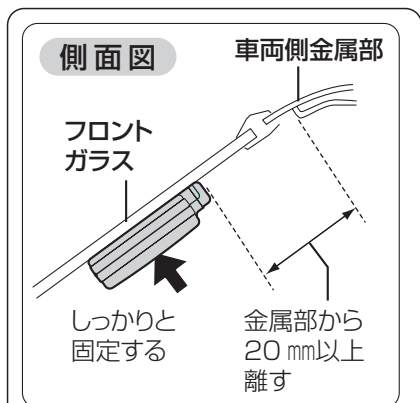

**2** コードを引き回す。

アンテナコードが落ちないように、線材固定テープをコードに巻き付け、ルーファイニングとガラス面の隙間に入れ込む。

⑤ 線材固定テープ  
(適宜カットして使用)

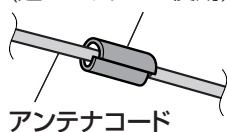

コードをドライバーなど先のとがったもので押しつけないでください。  
コードが傷つき故障の原因になります。



— 配線例 —

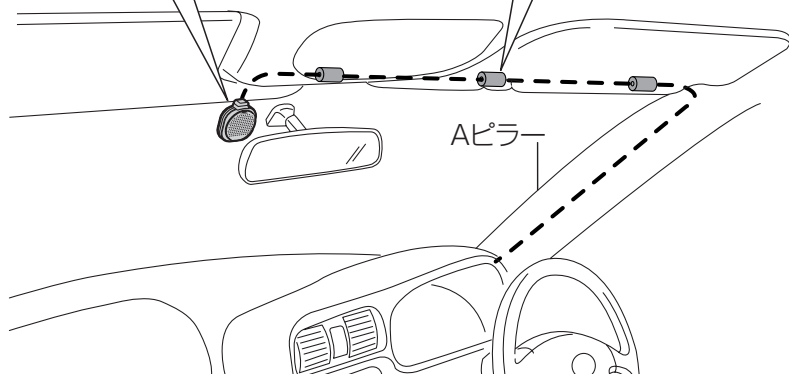

# ETC 車載器本体を取り付ける

## 取付推奨位置

ダッシュボード下側やセンターコンソール付近などの運転の妨げにならない場所に取り付けてください。

- ダッシュボードの上側には、絶対に取り付けしないでください。故障・事故などの場合、保証対象外となります。

## 1 本機を取り付ける位置の形状に合わせて取付ブラケットを変形させる。

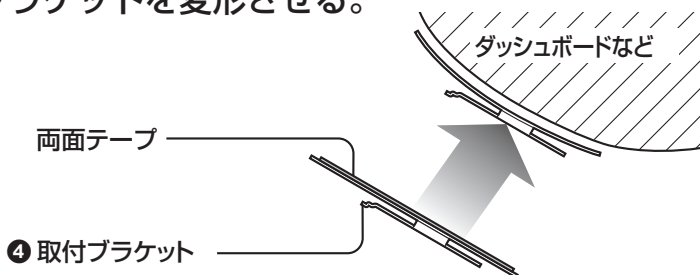

## 2 取付ブラケットを取り付ける。

裏紙を  
はがす

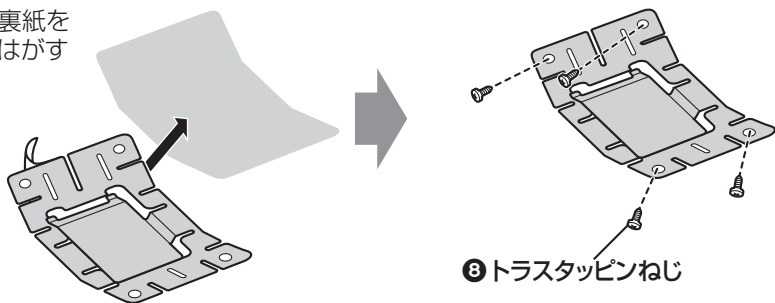

### 3 ETC 車載器本体を取り付ける。

#### 側面図

取付ブラケットのツメに、  
ETC車載器本体の取付穴をはめ込む。

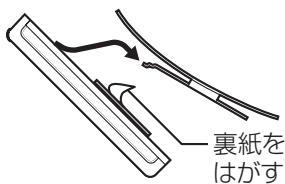

ETC車載器本体の裏面を  
取付ブラケットに密着させる。

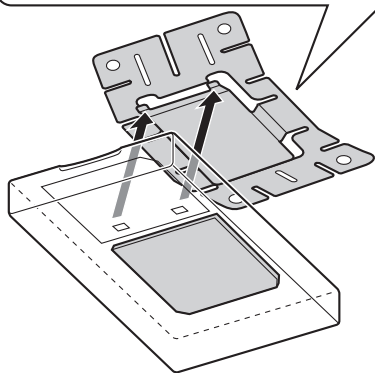
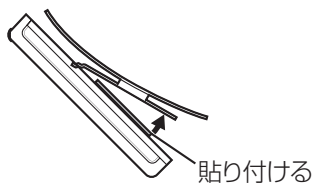



# 4 電源コードを引き回し、配線する。

## ■ 接続のしかた

- 1 電源コードを接続する。
- 2 カバーをかぶせる。

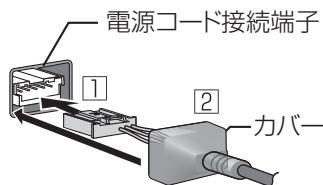

## ■ 取りはずしかた

- 1 カバーをははずす。
- 2 ロックを押しながら、取りはずす。

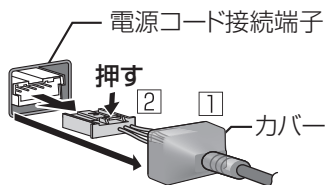

## 本体後面図



## ■ 取りはずしかた

- ロックを押しながら、取りはずす。

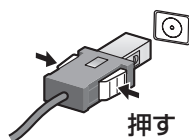

余ったコードは、束線バンドで運転の妨げにならない場所に固定してください。

電源コード



⑦ 束線バンド

アンテナコード

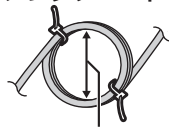

10 cm以上あける

② アンテナ  
(コード 3.5 m)

③ 電源コード

ヒューズ1A

+B  
バッテリー電源コード  
(黄: 3.5 m)

→ 車のバッテリーへ

ヒューズ1A

ACC  
アクセサリ電源コード  
(赤: 3.5 m)

→ 車のACC電源へ  
(オーディオのACC相当部へ)

アースコード  
(黒: 3.5 m)

→ 車体の金属部へ  
(⊖アース)

# 内容物の確認

万一不備な点がございましたら、  
お買い上げの販売店へお申し付けください。

番号		品名	数量
①		ETC 車載器本体 (アンテナ一体型)	1
②		スタンド	1
③		電源コード ● コード 3.5 m	1
④		両面テープ (ETC 車載器本体用)	1
⑤		両面テープ (スタンド用)	1
⑥		線材固定テープ ● 線材処理に、適宜カットして使用	1
⑦		コードクランパー ● 線材処理に適宜使用	4
⑧		束線バンド ● 線材処理に適宜使用	6
⑨		印刷物 ● 取扱説明書 ● 取付説明書 (本書)	各 1

CY-ET807D

# 取付補助ゲージの使いかた

## ■ フロントガラスと本機の距離を調整する (A)

### 測定のしかた

図のように、フロントガラスにあたらなしかを確認する。

### 側面図

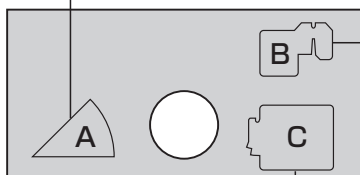

個装箱内面

## ■ 左右の角度を調整する (B)

### 測定のしかた

クリップが許容範囲に重なるように角度を調整する。

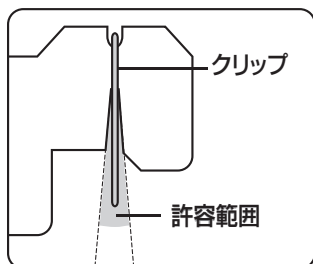

### 正面図

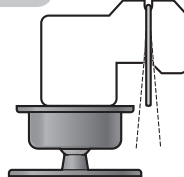

## ■ 前後の角度を調整する (C)

### クリップを加工する

市販のクリップを加工し、取付補助ゲージ B、C につるし、角度を測るめやすにします。

### ● 加工のしかた

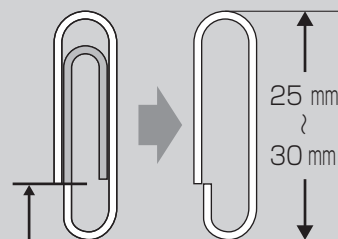

この位置で切る

### 測定のしかた

クリップが許容範囲に重なるように角度を調整する。

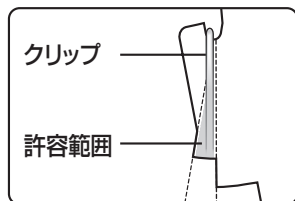

### 側面図

クリップ



← 車の進行方向

# 取付位置・取付角度について

上面図

フロントガラス

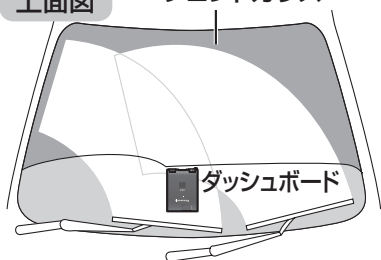

↓車の進行方向

上から見て、ワイパーの拭き取り範囲内に取付けてください。

側面図

下図の範囲内に取付けてください。

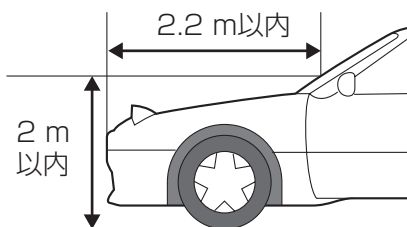

正面図

GPS、VICSなど、他のアンテナや通信機器から10 cm以上離してください。

AIRBAG

エアバッグの動作の妨げになる場所には、取付けないでください。

小物入れのふたなどの可動部には取付けないでください。

セロハンテープなどで、スタンドにETC車載器を仮止めし、**取付位置・取付角度を確認してください。**

- ETC車載器本体とスタンドの両面テープの裏紙は、まだはがさないでください。

正面図

水平に対して5°以内\*の角度で取付けてください。



切り欠きのある側を車両前方に向ける。

↑車の進行方向



### 取付推奨位置

ダッシュボードの中央から左右 40 cm 以内に  
取り付けてください。

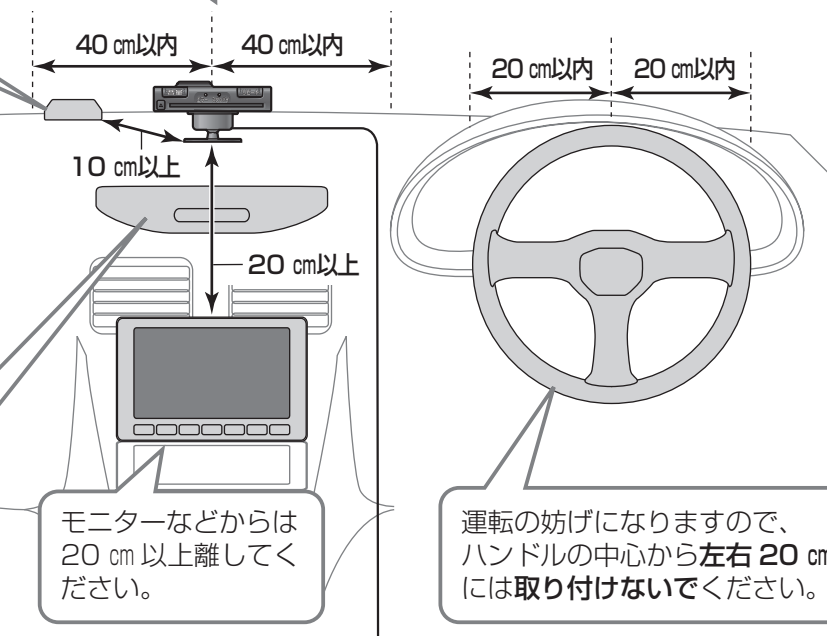

モニターなどからは  
20 cm 以上離してく  
ださい。

運転の妨げになりますので、  
ハンドルの中心から左右 20 cm 以内  
には取り付けてください。

### 取付許容範囲について

#### 側面図

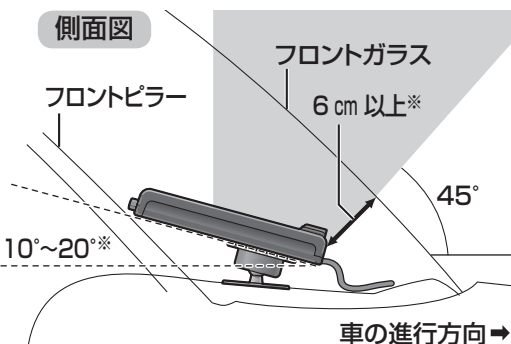

水平に対して 10° ~ 20° の  
角度\*で取り付けてください。

- 部に障害物がないよう  
に取り付ける。  
(動いているワイパーが  
この位置を通過するのは  
問題ありません。)

※取付補助ゲージを使って、  
取付位置・取付角度を  
調整してください。  
(左記「取付補助ゲージ  
の使いかた」)

# ETC 車載器本体を取り付ける

## 1 取付位置にスタンドを仮止めし、角度を調整する。

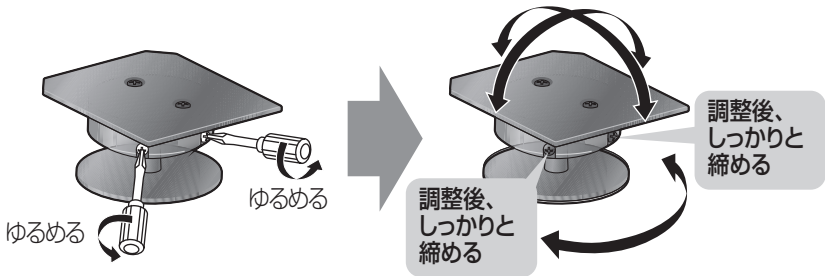

- 調整後、取付補助ゲージを使って、取付位置・取付角度が取付許容範囲内かを確認してください。(P. 左記参照)

## 2 スタンドを固定する。

ねじがゆるんでいないことを確認してください。

はがれないように、しっかりと押さえて密着させてください。

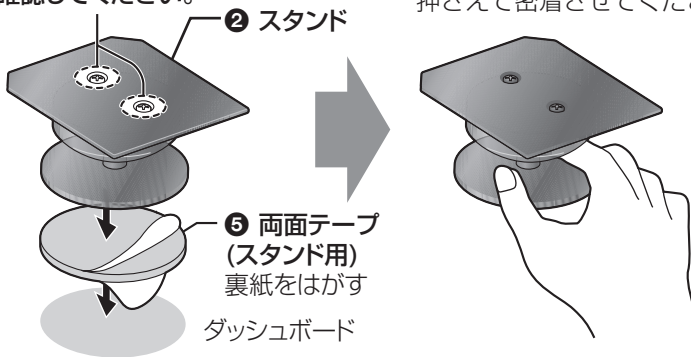

## 3 ETC 車載器を取り付ける。

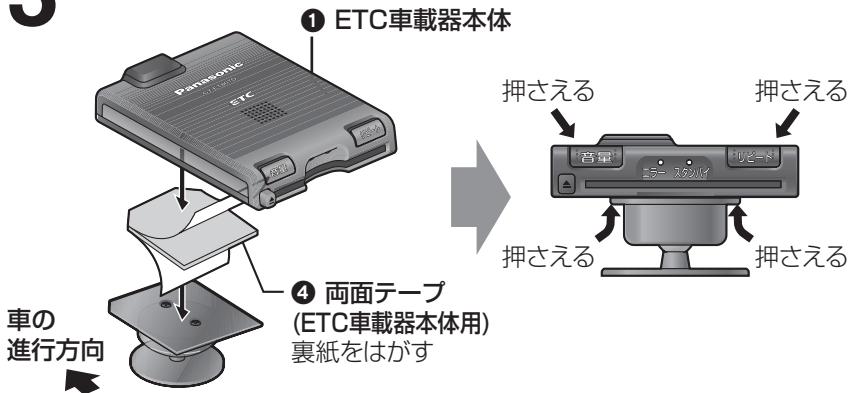

# 4 電源コードを引き回し、配線する。

## ■ 接続のしかた

- ① 電源コードを接続する。
- ② カバーをかぶせる。

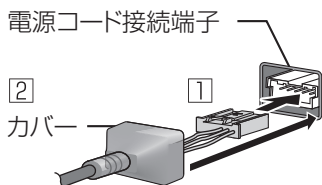

## ■ 取りはずしかた

- ① カバーをはずす。
- ② ロックを押しながら、取りはずす。

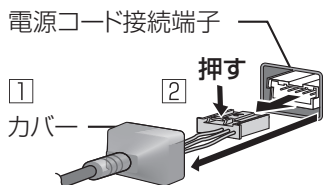

## ⑥ 線材固定テープ (適宜カットして使用)

- コードに巻いて、フロントガラスとの間に押し込んでください。

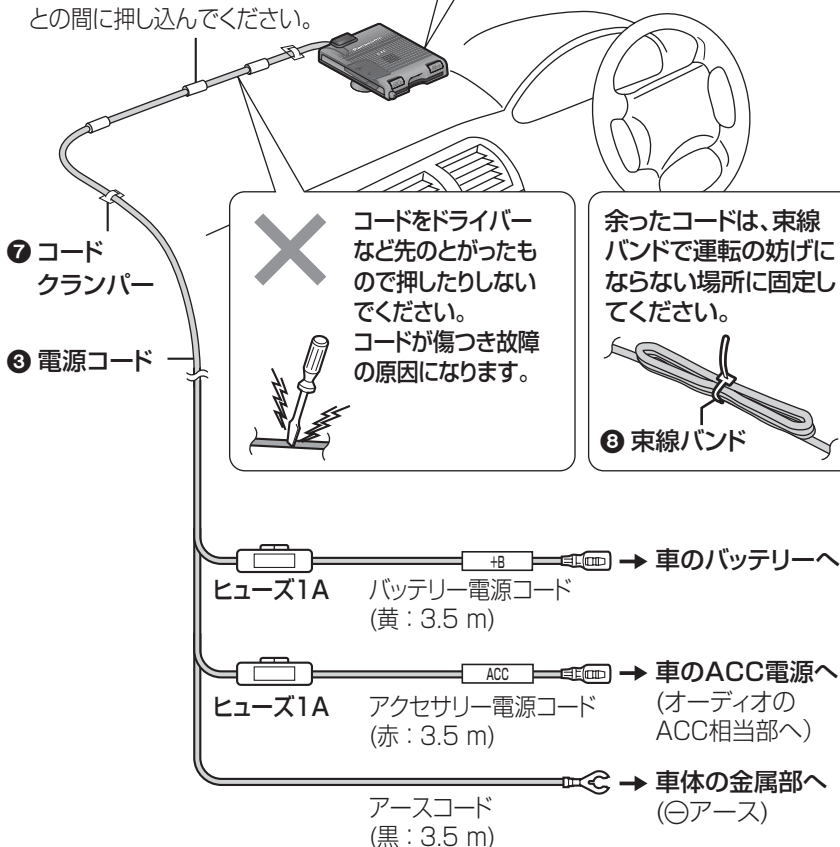

# 取り付け後の作業

## セットアップする

CY-ET907D/KD をセットアップする際には、アンテナが接続されていることを確認してから作業を開始してください。

### 1 車のエンジンをかける。 (または ACC に入れる)

- 本機の電源が入ります。  
(電源ランプ点灯)

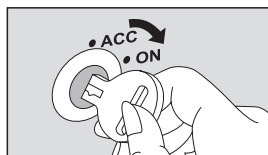

### 2 セットアップカードを挿入する。

CY-ET907D/KD

CY-ET807D

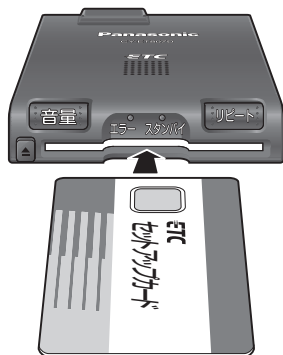
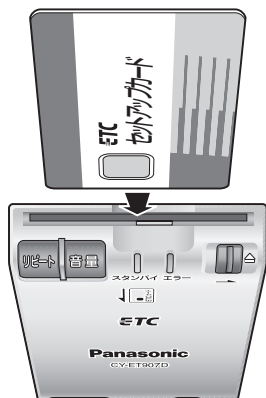

#### お知らせ

- セットアップは、セットアップ登録店が行います。登録店以外の個人が行うことはできません。
- セットアップカードは、一度使用すると使えなくなります。
- 一度使用したセットアップカードや、ETC カード以外のカードを挿入すると、「ピー カードが異常です カードを確認してください エラー 05」と繰り返し案内されます。  
(※ 取扱説明書「異常発生時の案内と対処」)

### 3 セットアップカードを本機から取り出す。

- セットアップ完了です。



## CY-ET907D/KD

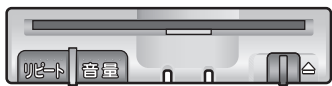

スタンバイ：  
約 1 秒点灯  
エラー：  
約 1 秒点灯

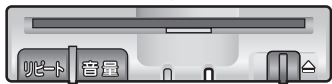

スタンバイ：消灯  
エラー：点灯

(案内) ピー セットアップされていません

## CY-ET807D



スタンバイ：点滅  
エラー：消灯

(案内)

ピッ



スタンバイ：点灯  
エラー：消灯

(案内) ポーン セットアップ完了しました

- 「ピー 管理番号が異常です カードを確認してください エラー 05」と案内されたら

セットアップが正しく行われませんでした。

申請したセットアップカードと車載器管理番号を照合し、正しいセットアップカードかご確認ください。

正しいセットアップカードである場合は、セットアップカードまたは ETC 車載器の不具合が考えられます。

ORSE または「サービス相談窓口」(☎ 取扱説明書「保証とアフターサービス」)にご相談ください。

- 「ピー カードを読めません エラー 02」

「ピー カードを読めません エラー 03」と案内されたら

セットアップが正しく行われませんでした。

セットアップカードの向きを確認のうえ、再度挿入してください。

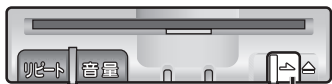

スタンバイ：消灯  
エラー：消灯



[▲] カード取り出しボタン

## 本機の動作確認

セットアップが完了したら、本機の動作確認を行ってください。

### 1 車のエンジンをかける。 (または ACC に入れる)

- 本機の電源が入ります。  
(電源ランプ点灯)

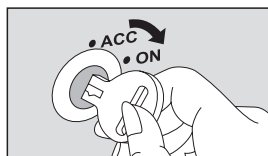

### 2 エンジンがかかった状態 (または ACC ON) で ETC カードを挿入する。

### 3 [リピート] を押す。

### 4 ETC カードを挿入したまま、 車のエンジンを切る。 (イグニッションスイッチを OFF にする)

### 5 ETC カードを本機から取り出す。

## CY-ET907D/KD



スタンバイ：  
約 1 秒点灯  
エラー：  
約 1 秒点灯

## CY-ET807D



スタンバイ：点滅  
エラー：消灯



スタンバイ：点灯  
エラー：消灯



(案内) ポーン ETC カードが挿入されました

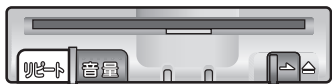

スタンバイ：点灯  
エラー：消灯



(案内) ポーン ETC カードが挿入されました

(案内) ピーカードが残っています



スタンバイ：消灯  
エラー：消灯



### お願い

- 取り付けと配線が終わったら、オーディオ、ブレーキ、ライト、ホーン、ウィンカーなどのすべての電装品が、正常に動作することをご確認ください。



この取付説明書の印刷には、植物性大豆油インキを使用しています。

**ETC** は、財団法人道路システム高度化推進機構の登録商標です。



---

**松下電器産業株式会社**  
**パナソニック オートモーティブシステムズ社**

〒 224-8539 横浜市都筑区佐江戸町 600 番地  
© 2007 Matsushita Electric Industrial Co., Ltd. All Rights Reserved.

YGFM294350A FX0307-1047