

ハンズフリーで通話する

この章では・・・

電話の出方の設定

ハンズフリー通話の音量の調整

電話のかけかた

電話の受けかた

電話の切りかた

について説明します。

ハンズフリーの準備/設定

電話の受けかたを設定する

電話がかかってきたときの受けかたを設定します。

実行

ジョイスティック
実行ボタン

メニュー画面 **情報** から (ハンズフリー設定画面を表示)

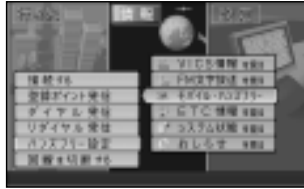

モバイル/ハンズフリー
ハンズフリー設定 を選ぶ

着信動作 を選ぶ

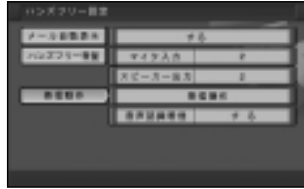

着信時の動作を設定する



強制着信	電話がかかってくると、自動的に電話に出ます。	
受話操作 (出荷時の設定)	リモコン操作やボイスコントロールで電話に出ることができます。 音声認識着信の「する」/「しない」を選んでください。	
着信拒否	電話がかかってきたことを知らせ、回線を切ります。	
音声認識着信	する	ボイスコントロールで電話に出ることができます。 (リモコン操作で電話に出ることもできます。) (出荷時の設定)
	しない	リモコン操作のみで電話に出ることができます。

音量を調整する

実行

ジョイスティック
実行ボタン

ハンズフリー設定画面から

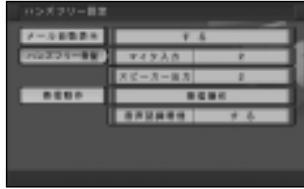

ハンズフリー音量 を選ぶ

マイクとスピーカーの音量を調整する



ハンズフリー通話中に
スピーカー出力の音量を変えるには

広域/詳細 を押す



広域：音量を上げる
詳細：音量を下げる

お知らせ

携帯電話の種類によっては、十分な音量が得られない場合があります。

ハンズフリー動作時の制限について

ハンズフリー通話中は、一部の機能(例：ボイスコントロール機能、テレビのモード切り替えなど)が使えません。(「回線を切断してから操作してください」と表示されます。)

以下の機能は、動作中に電話の着信/発信をすると、動作を終了します。

- ボイスコントロール機能
(ただし、ボイスコントロールで電話に出ることはできます。☞68ページ)
- テレビモニターのテレビモード
- 自動的にナビゲーションモードに切り替わります。(RGB接続されている場合のみ)
- ルート案内などの音声案内
- ルート探索
- 周辺検索
- デモンストレーション
- メニュー画面を表示します。
- シミュレーション
- 全ルート図を表示します。

キャッチホンや三者通話サービスを利用するときはナビゲーションのリモコンで操作できません。(携帯電話で操作してください。)
利用中にリモコンを操作すると、通話が切れることがあります。

ジョイスティック/実行

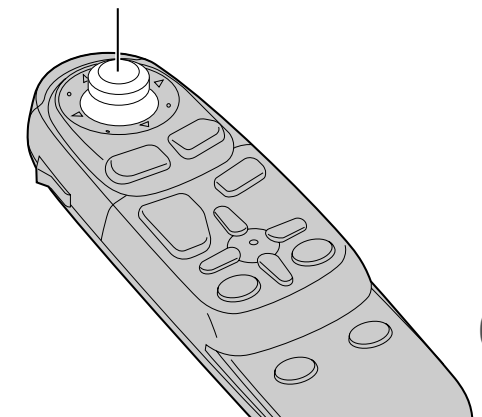

電話をかける

警告

運転者は走行中に操作をしない、また画像を注視しない



禁止

走行中の操作や画面の注視は、前方不注意による交通事故の原因になります。安全な場所に停車し、操作してください。

安全の為、できるだけ運転者は走行中に通話しないでください

走行中の通話は、交通事故の原因になります。安全な場所に停車し、通話してください。

電話番号を入力して電話をかける

リモコンを使って

メニュー画面 **情報** から

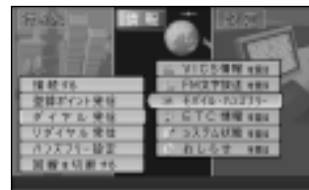

モバイル/ハンズフリー
ダイヤル発信 を選ぶ



10キーまたは
ジョイスティックで
電話番号を入力する



ダイヤル を選ぶ、または▶か **発声/訂正** を押す
電話がかかります。
相手が出たら、マイクに向かってお話しください。

電話を切るには、**発声/訂正** を押してください。
携帯電話で電話を切ることもできます。

お知らせ

入力した電話番号が登録ポイントと同じ場合は、その名称を表示します。

ボイスコントロールで



発声/訂正 を押す

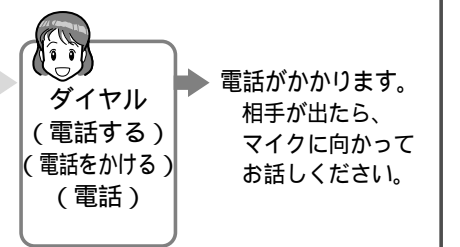
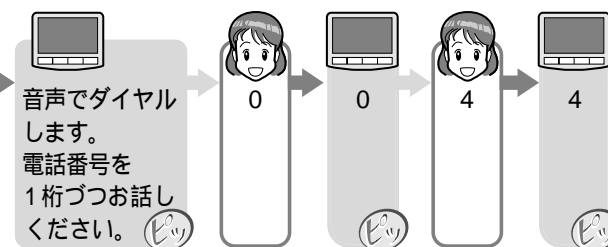
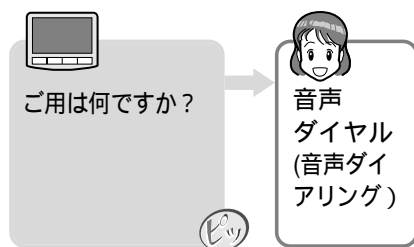

携帯電話を使って

本機に接続した携帯電話で

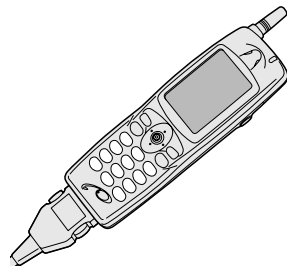

電話番号を入力する
電話がかかります。
相手が出たら、ボイスコントロール用マイクに向かってお話しください。

ジョイスティック/実行

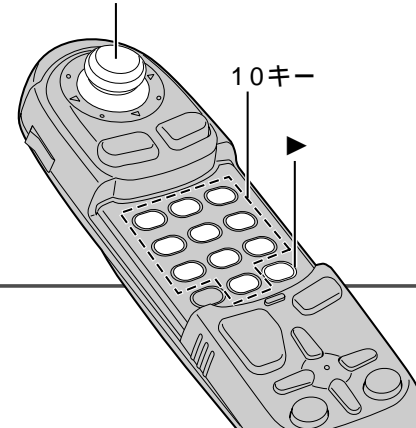

10キー

発声/訂正



お知らせ

ナビゲーションを起動した直後 (PL画面表示中) はハンズフリー通話できません。
携帯電話で通話中、本機に接続すると、ハンズフリー通話ができます。(ただし、電源が入っていないとハンズフリーにはなりません。)

電話をかける
ハンズフリー

電話をかける

リダイヤルする（再ダイヤルする）

リモコンを使って

メニュー画面 **情報** から

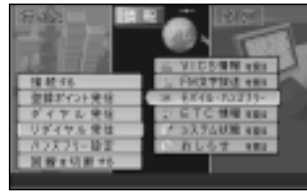

モバイル/ハンズフリー
リダイヤル発信 を選ぶ



ダイヤル を選ぶ
リダイヤルします。

ジョイスティック/実行

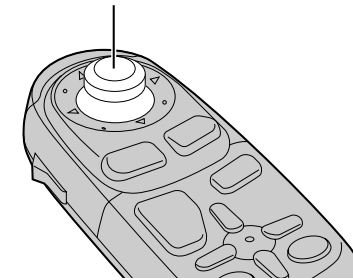

ボイスコントロールで

発声/訂正 を押す



ご用は何ですか？



リダイヤルします。
「する」「しない」
でお話してください。



リダイヤルします。

リモコン操作で

地図を呼び出して



サブメニューが表示されて
いなければ、
実行 を押す

(サブメニューを表示)



TEL を選ぶ



確認 を選ぶ
地点に登録されている
番号に電話がかかります。

ジョイスティック/実行

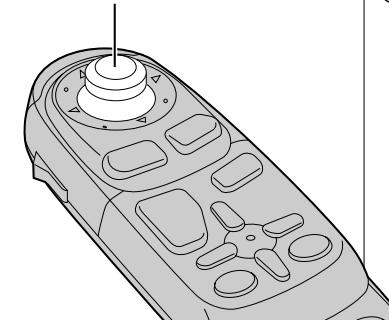

お知らせ

サブメニューに **TEL** が表示され
ない場合は、その地点に電話番号
の情報はありませんので、電話を
かけることができません。
地図の呼び出しがたは、カーナビ
ゲーションの取扱説明書をご覧ください。

ボイスコントロールで

ボイスコントロールで
地図を呼び出して



「行き先設定」
「経由地設定」
「ポイント登録」
とお話してください。



電話する

地点に登録されている番号に
電話がかかります。

お知らせ

呼び出した施設に電話番号の情報
がない場合は、電話をかけること
はできません。
地図の呼び出しがたは、カーナビ
ゲーションの取扱説明書をご覧ください。

電話をかける
ハンズフリー

電話をかける

登録ポイントリストを使って電話をかける

準備

登録ポイントに電話番号を登録してください。
(電話番号は、まちがえないように入力してください。)

登録ポイント情報表示画面

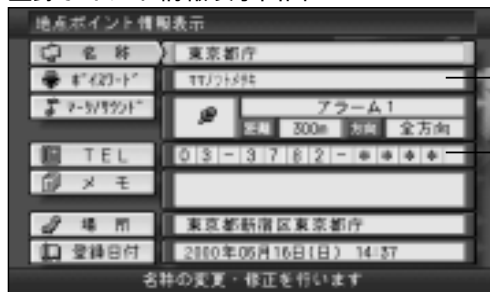

登録したボイスワード

電話番号

メニュー画面「情報」から

(ダイヤルリストを表示)

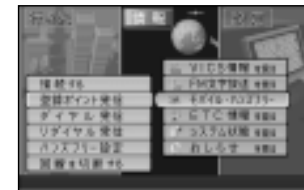

モバイル/ハンズフリー
登録ポイント発信

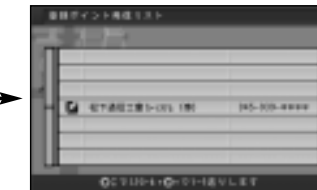

相手先を選ぶ



確認を選ぶ
電話がかかります。

登録ポイント情報または施設情報に電話番号が登録されている地点や施設に、ボイスワードで電話をかけることができます。

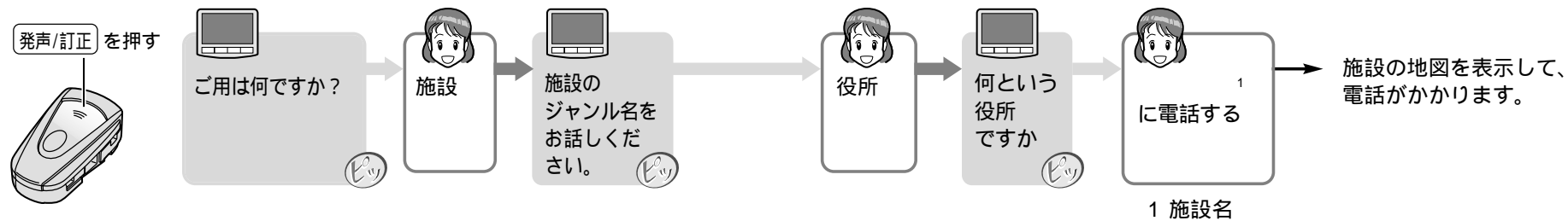

例) 登録ポイントに電話をかける

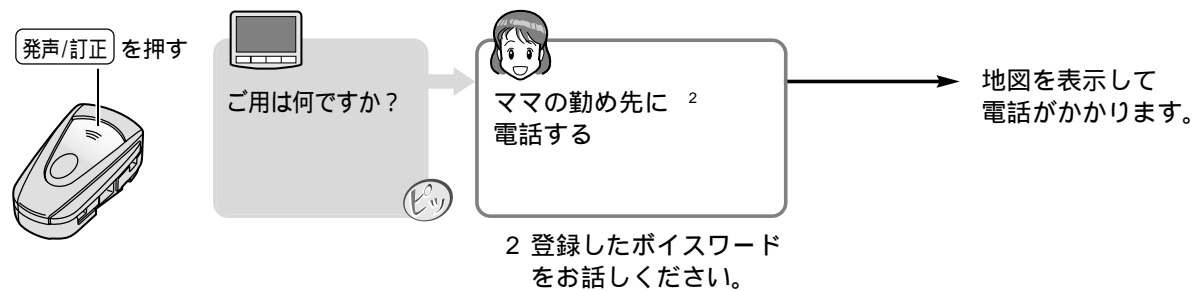

2 登録したボイスワードをお話ください。

お知らせ

登録地点にボイスワードを登録する方法は、カーナビゲーションの取扱説明書をご覧ください。

ボイスワードで電話をかける

電話を切る

本体リモコンまたはボイスコントロール用リモコンの
[発声/訂正]を押す

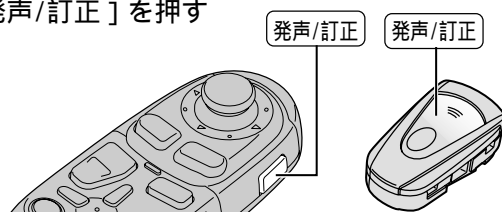

電話が切れます。

「ツー」という音などで、電話が切れたことを確認してください。
(切れていないと、通話料金が加算されます。)

お知らせ

携帯電話でも電話を切ることもできます。

電話をかける
ハンズフリー

電話を受ける

ナビゲーションを起動した直後（PL画面表示中）にかかってきた電話を受けるときは、携帯電話で受けてください。（下記の方法で受けることはできません。）
通話中にPL画面が消えたら、自動的にハンズフリー通話に切り替わります。



禁止

運転者は走行中に操作をしない、また画像を注視しない

走行中の操作や画面の注視は、前方不注意による交通事故の原因になります。安全な場所に停車し、操作してください。

安全の為、できるだけ運転者は走行中に通話しないでください

走行中の通話は、交通事故の原因になります。安全な場所に停車し、通話してください。

電話がかかってきたら

ボイスコントロールで
電話に出る

準備

ボイスコントロールで電話を受けるには、
着信動作を 受話操作 に
音声認識着信 を する に
設定してください。
(☞60ページ)

電話がかかってきたら



着信音が鳴ります。
電話番号を表示します。
登録ポイントに登録している番号から電話がかかると、その登録ポイントの名称を表示します。

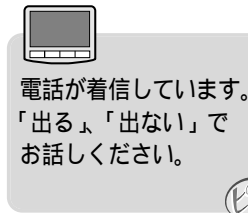

ハンズフリー通話ができます。

電話が切れます。

お知らせ

リモコンで電話に出ることもできます。

リモコン操作で
電話に出る

準備

リモコンで電話を受けるには、
着信動作を 受話操作 に
設定してください。
(☞60ページ)

電話がかかってきたら



着信音が鳴ります。

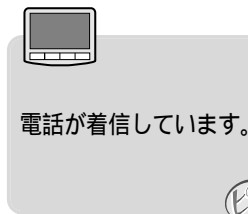

発声/訂正 を押す



ハンズフリー通話ができます。

出る(強制着信)
電話に自動的に

準備

強制着信で電話を受けるには、
着信動作を 強制着信 に
設定してください。
(☞60ページ)

電話がかかってきたら



着信音が鳴ります。

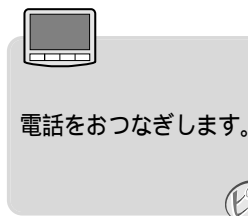

ハンズフリー通話ができます。

(着信拒否)
電話に出ない

準備

着信拒否で電話を受けるには、
着信動作を 着信拒否 に
設定してください。
(☞60ページ)

電話がかかってきたら

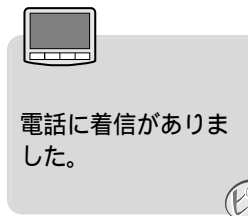

電話が切れます。
電話には出られません。

電話を受ける
ハンズフリー