

ナビゲーション本体をトランクや床に取り付ける場合は

1 L型金具をしっかりと取り付ける。

※ 反対側も同様に取り付けてください。

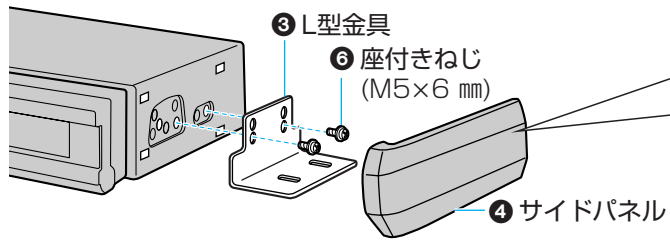

サイドパネルの取り付けかた

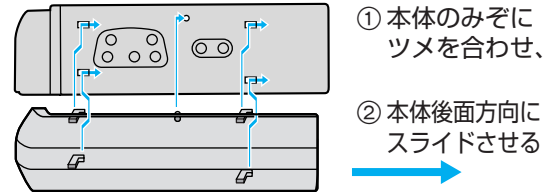

● コンソールボックス以外の場所に取り付けるときは、ゴミ、ほこりなどが入らないように、必ずサイドパネルを取り付けてください。

サイドパネルの取りはずしかた

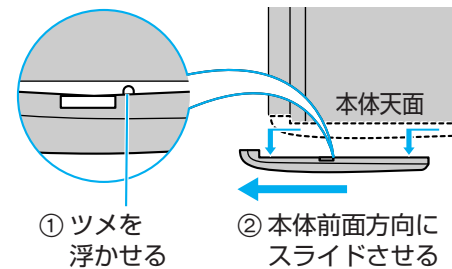

2 ベース金具を床にしっかりと取り付ける。

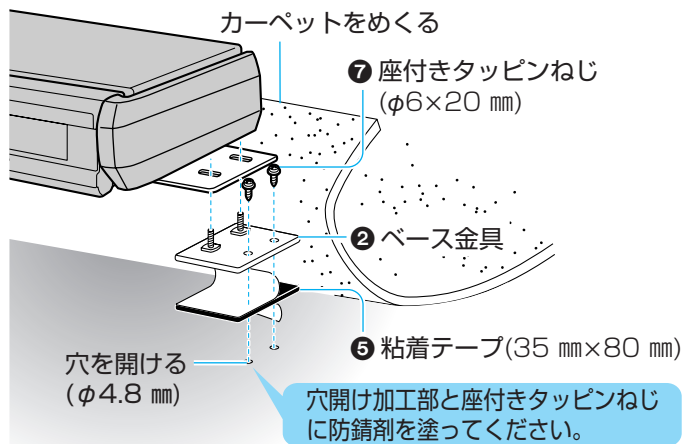

穴開け加工部と座付きタッピンねじに防錆剤を塗ってください。

3 カーナビ本体をベース金具にしっかりと取り付ける。

ナビゲーション本体の傾きを許容傾斜角度（下記参照）になるように調整し、固定する。

※ 取付角度が大きい場合、ジャイロが正しく動作せず、自車位置が正しく表示されません。

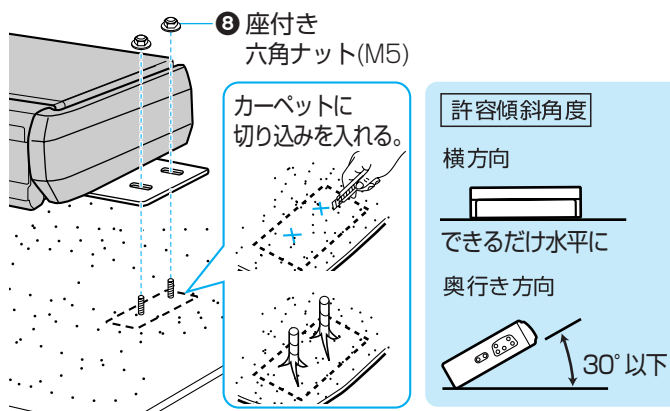

お願い

- 以下のところには、取り付けしないでください。故障の原因になります。
 - ・水のかかる場所
 - ・足で踏まれる場所
 - ・ほこりの多い場所
 - ・直射日光のあたる場所
 - ・ヒーターのダクトや発熱する物の近く
- 連続して使用すると、ナビゲーション本体が温かくなりますので、まわりに物などを置かないでください。
- トランク、車室内の床やコンソールボックス内など、しっかりした場所に付属の金具を使用して、しっかりと車両に固定してください。誤動作、故障の原因になります。
- なるべく水平になるように取り付け、進行方向に対し、直角または平行の向きで取り付けてください。（※ 下図）

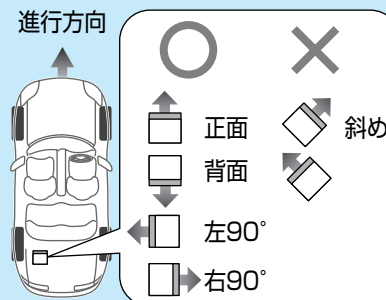

ジャンクションボックスの取り付けかた

専用の金具で取り付ける（推奨）

1 L型金具を取り付ける。

● 必ず側面のねじをお使いください。

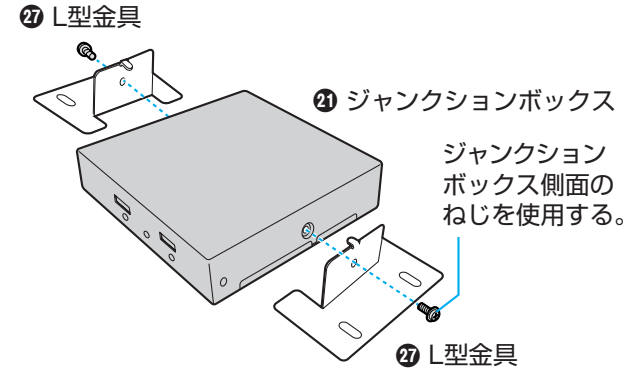

2 ベース金具を床に取り付ける。

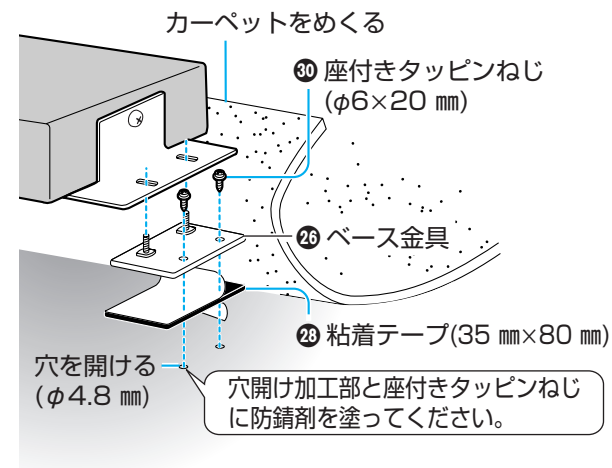

3 ジャンクションボックスをベース金具に取り付ける。

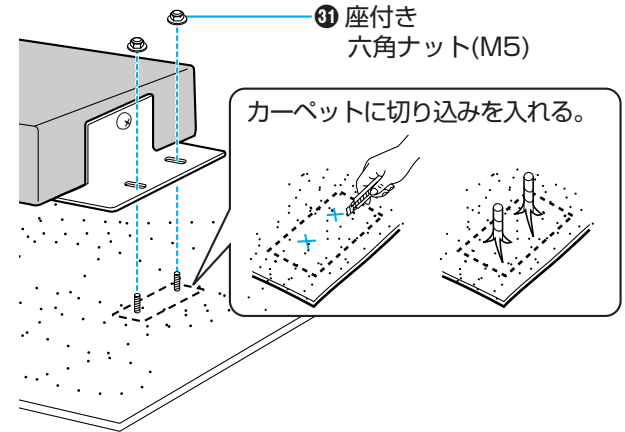

お願い

- 以下のところには、取り付けしないでください。故障の原因になります。
 - ・水のかかる場所
 - ・足で踏まれる場所
 - ・ほこりの多い場所
 - ・ヒーターのダクトや発熱する物の近く
 - ・直射日光のあたる場所
 - ・カーペットの下など熱がこもるところ

マジックテープで取り付ける場合は

付属のマジックテープを使用し、カーペットなどに取り付ける。

お願い

- 本機底面の銘板を隠さないように貼ってください。

