

# ナビゲーション本体・インダッシュモニターの取り付けかた

**準備** ●ナビゲーション本体・インダッシュモニターともに、輸送用金具をはずしてください。

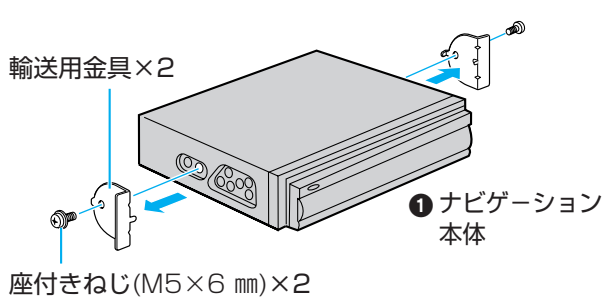
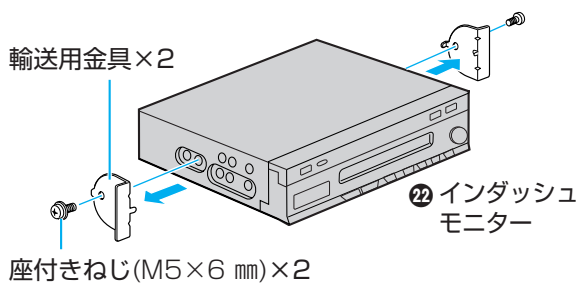

取りはずした座付きねじ(各2本)は、ナビゲーション本体およびインダッシュモニターの取り付けに使用することができます。

## ■ 取付角度を測る

① 取付ゲージを組み立てる。

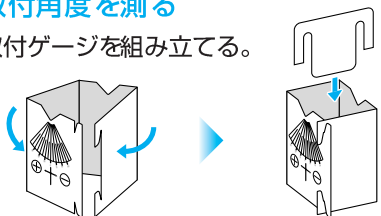

② 車体が水平になる場所で取付ゲージをナビゲーション本体の前面に図のようにあて、本体の取付角度を測る。

- 床に置いた場合は、取付ゲージをナビゲーション本体の上に置いて、角度を測ってください。

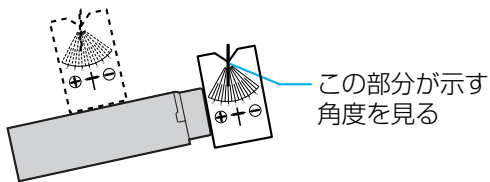

③ 本体取付角度を設定する。(裏面)

## お願い

- 取付ゲージを折ったり曲げたりしないでください。正確な角度が測れなくなります。
- ナビゲーション本体を取りはずし、再度取り付ける際にも取付角度設定は必要となります。取付ゲージは大切に保管してください。

## 取り付け部の寸法・角度の確認

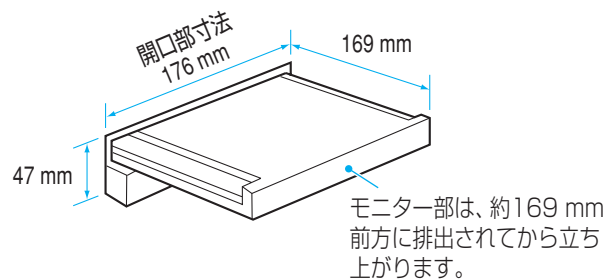

オーディオスペースがDINサイズまたは2DINサイズでない場合は、販売店にご相談ください。  
 DINサイズ (横180 mm×縦50 mm)  
 2DINサイズ (横180 mm×縦100 mm)

使用する取り付け金具(ブラケット)は、車両メーカーや車種ごとに形状や固定方法が異なります。詳しくは、販売店にご相談ください。

- **トヨタ車 (DINサイズ採用車)**  
純正カーオーディオを固定していたブラケットをご使用ください。
- **日産・本田・マツダ車 (DINサイズ採用車)**  
別売の車両メーカー別標準取り付けキット、または車種別の取り付けキットをご使用ください。
- **上記メーカー以外の車**  
別売の専用取り付けキット、または汎用取り付けキットをご使用ください。

## お願い

- 水平に対して、**30° 以下**の角度で取り付けてください。取付角度が大きい場合、ジャイロが正しく動作せず、自車位置が正しく表示されません。30°を超える場合は、床やトランクなどに取り付けてください。
- **アマチュア無線機などのアンテナの近く**に取り付けしないでください。画像が乱れる原因となります。

## お知らせ

- 年式、車種、グレードにより、専用キット(別売)が必要な場合がありますので、販売店にご相談ください。
- 車両側との配線が容易にできる専用の中継コード(別売)がありますので、販売店にご相談ください。
- ダッシュボードの形状や寸法によって、取り付けられない場合やシフトレバーなどに接触する場合があります。詳しくは、販売店にご相談ください。

## 取付例 2DINサイズ採用車

必ずインダッシュモニターを上側、ナビゲーション本体を下側に取り付けてください。

(インダッシュモニターを下側にすると、モニターが立ち上がったときにナビゲーション本体の前面をふさいでしまいます。)

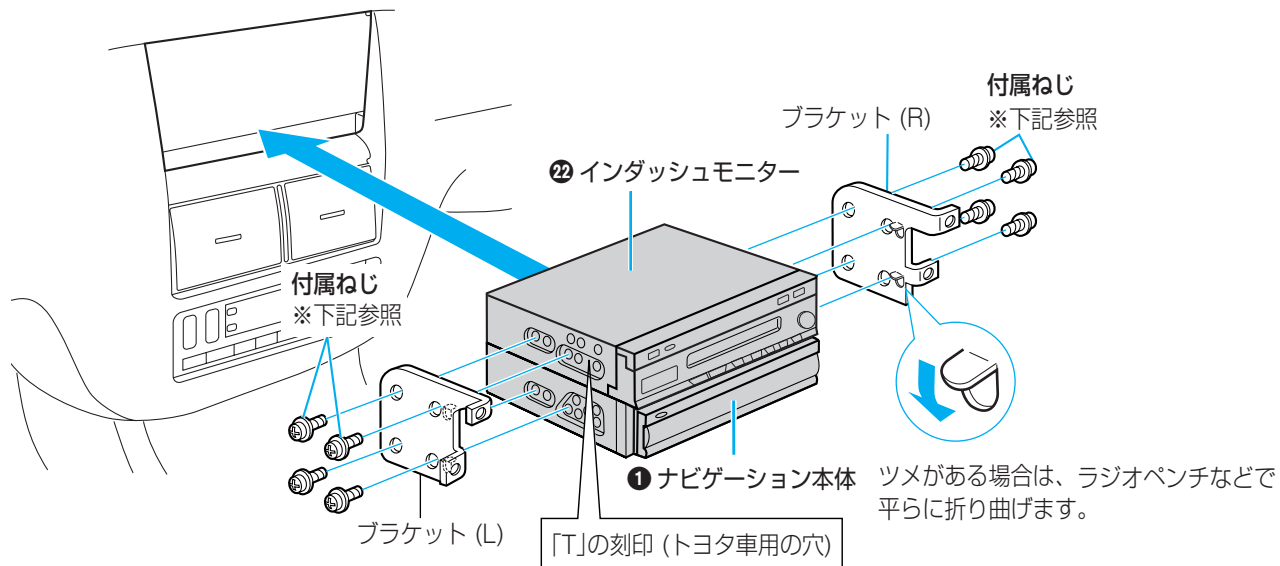

## お願い

- 故障の原因になりますので、長さの異なるねじを使用しないでください。
- センターコンソールに無理に押し込まないでください。配線(コネクターやコード)に負担がかかり、接続不良の原因になります。

付属のねじは、取り付け金具(ブラケット)の穴形状に合わせて選んでください。

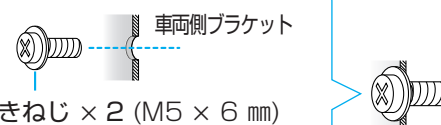

6 座付きねじ x 2 (M5 x 6 mm)  
残りの2本は、輸送用金具を固定していたねじを使用してください。

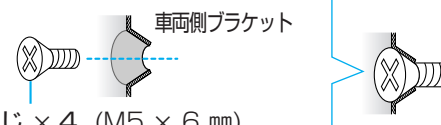

9 皿ねじ x 4 (M5 x 6 mm)

ブラケットが不安定な場合には、スペーサーで取り付けを補強し、固定してください。

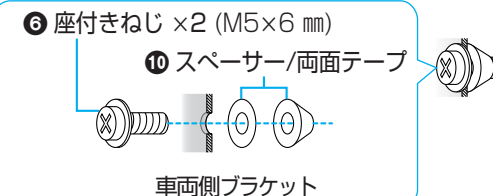

6 座付きねじ x 2 (M5 x 6 mm)  
10 スペーサー/両面テープ  
車両側ブラケット

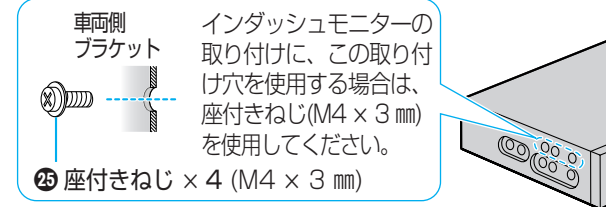

25 座付きねじ x 4 (M4 x 3 mm)  
車両側ブラケット  
インダッシュモニターの取り付けに、この取り付け穴を使用する場合は、座付きねじ(M4 x 3 mm)を使用してください。