

使いかたに合わせて設定を変える

1 メニュー画面から

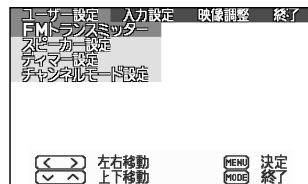

MENU を押す

2 項目を選び

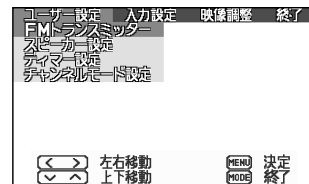

- ① < > と <v> <^> で項目を選択し
- ② MENU を押す



3 設定する



- ① <v> <^> で選択・調整し
- ② MENU を押す



お知らせ

操作を途中でやめるには
MODE を押す

メニュー画面を終えるには
終了 を選ぶ

約 10 秒間操作しないと
もとの画面に戻ります

ユーザー設定

FM ラジオへ送信する周波数を設定する
(出荷時は「76.0 MHz」)

FMトランスミッター
を選び

周波数を調整する
76.0 MHz ~ 78.4 MHz → OFF
(0.1 MHz 間隔で切り替わる)

内蔵スピーカーの音声を設定する
(出荷時は「標準」)

スピーカー設定
を選び

標準 : モニターに出力されている映像の音声を出力する
カーナビ専用 : 常にカーナビの音声を出力する

画面(バックライト)の明るさを設定する
(出荷時は「オートモード」)

デイマー設定
を選び

オートモード : 周囲の明るさに合わせて自動調光される
1 2 3 4 : 暗い(1) ~ 明るい(4)

チャンネルの選局方法を設定する
(出荷時は「オートメモリモード」)

チャンネルモード設定
を選び

オートメモリモード または
マニュアルモード を選ぶ

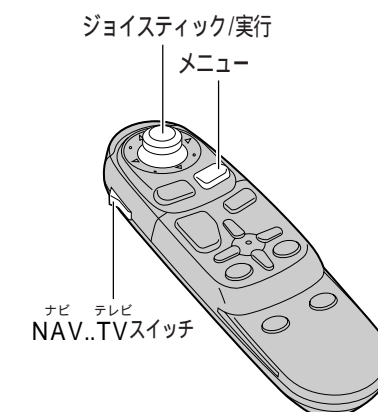
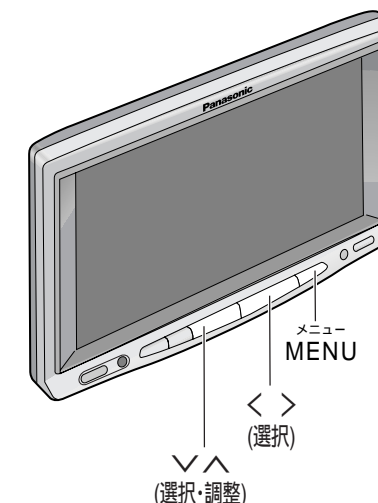

使いかた