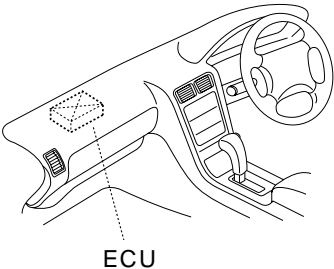
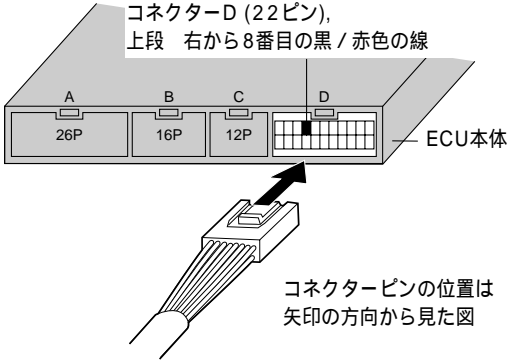

### 車速信号の取り出し箇所について

- お使いの車の「車速信号取出箇所案内図（下図）と照合し、車速信号が接続されているエンジン電子制御装置の端子を確認します。  
（車速取出箇所案内図は、車種・年式・エンジン型式により異なります。）

車速信号取出箇所案内図（例）

エンジン型式	AB12	車速信号の種類
車速信号取出箇所の名称	ECU（エンジンコントロールコンピューターユニット）	デジタル信号
設置位置		接続箇所
<p>グローブボックスの上部</p>  <p>ECU</p>		<p>コネクタ-D（22ピン）、 上段 右から8番目の黒／赤色の線</p>  <p>ECU本体</p> <p>コネクタピンの位置は 矢印の方向から見た図</p>

#### お願い

- ECU保護回路を踏んだり、はさみ込ませたりして傷つけないでください。
- 圧着式コネクタをロックしたあと、コードを軽く引っぱり、断線していないことを確認してください。

#### お知らせ

- 接続をまちがえたとき 29ページ