

ルート案内中に

ルートからはずれたときは (オートリルート)

ルートをはずれても、自動的にもとのルートに戻るためのルートを作ります。

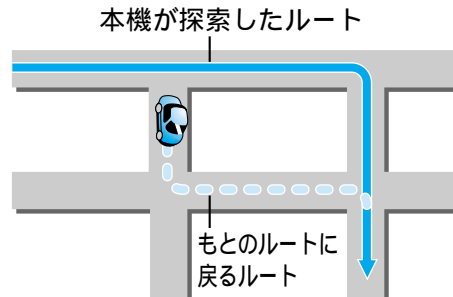

お知らせ

オートリルートする/しないの設定ができます。(☞98ページ)
細街路走行中のオートリルートは、「細街路探索」を「する」に設定してください。(☞98ページ)
抜け道データは考慮されません。

途中で渋滞や事故があったら (迂回探索)

途中で渋滞や事故などがある場合、それらを迂回するルートを探ることができます。(迂回する距離は、約3 km 以内です。)

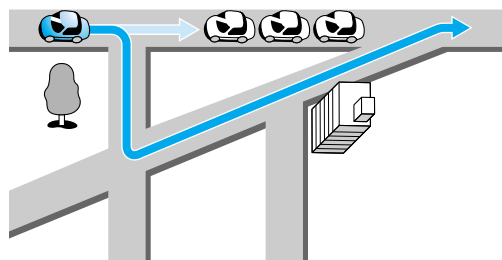

① **決定** を押し、サブメニューを表示させる



② **迂回探索** を選ぶ

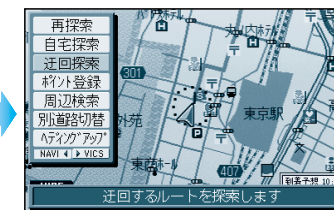

迂回探索を行います。

お知らせ

ハイウェイマップ表示中は、迂回探索できません。**戻る** を押し、画面を切り替えてから行ってください。
ルートや迂回距離によっては、迂回できない場合があります
迂回する距離を別途設定することはできません。

抜け道探索について

東京・名古屋・大阪とその近郊の観光地のみ (☞138ページ)

自車位置から約5 km 以内に抜け道がある場合に **迂回探索** を選ぶと、抜け道を優先したルートを探します。

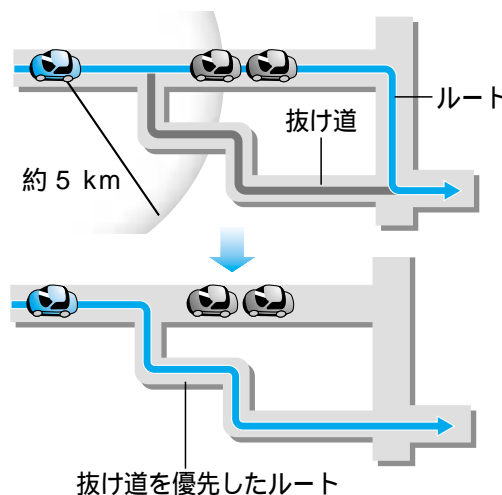

ジョイスティック/決定

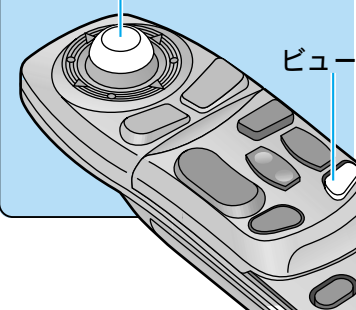

ビュー

お知らせ

抜け道は、緑の線(点滅)で表示されます。
抜け道を表示していなくても、抜け道探索できます。(抜け道を表示する ☞96ページ)
抜け道を通っても、早く到着するとは限りません。
以下のような場合、抜け道を優先して探索しないことがあります。
・抜け道が一方通行の場合
・上り、下りのどちらか片側だけが抜け道として登録されている場合
・抜け道が住宅街などを通る場合
抜け道上に VICS 情報(渋滞・通行止めなど)がある場合は、抜け道として優先されません。
Uターンするルートを探る場合があります。

お願い

抜け道を通るときは、実際の交通規制や道路標識などを確認のうえ走行してください。
抜け道探索したあとに、抜け道を通らないルートを探るときは、再探索(☞70ページ)をしてください。

ルート案内中に

もう一度
ルート探索するには
(再探索)

1 **決定** を押し、
サブメニューを表示させる



サブメニューが表示されます。

2 **再探索** を選ぶ



現在地を出発点にして、次の経
由地または目的地までのルート
をもう一度探索します。

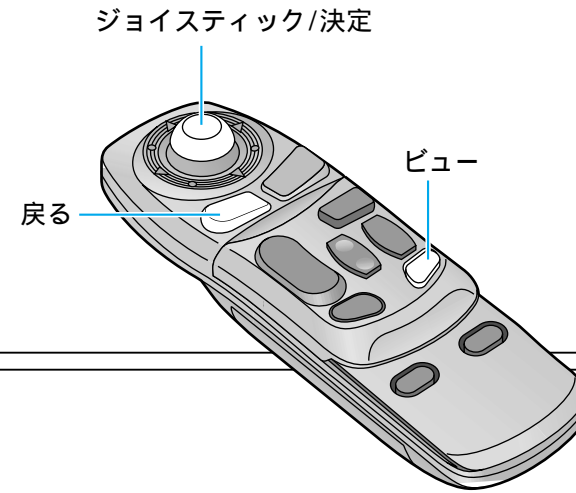

案内中の
ルートを確認するには
(ルートスクロール)

ジョイスティックを
上下に動かして、地図画面を
スクロールする



上：目的地方向に進む
下：現在地方向に戻る

お知らせ

「ルートスクロール」を「する」
にしてください。
(☞98 ページ)
ルートスクロールを解除するには、
戻る を押してください。

走行中の道路を
誤って認識したときは
(別道路切替)

高速道路と一般道路が平行にあるとき
は、道路を取り違えることがあります。
(自車が高速道路を走行中なのに、自車
マークは一般道路を走行中と表示されて
いる場合など)
このような場合に、地図のマッチングを
正しい位置になおす操作が、「別道路切替」
です。

隣接して平行な道路を対象としています。

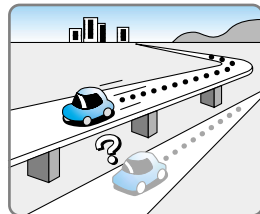

1 **決定** を押し、
サブメニューを表示させる



サブメニューが表示されます。

2 **別道路切替** を選ぶ



別道路切替します。

お知らせ

ハイウェイマップ表示中は、別
道路切替できません。**ビュー**
を押して、画面を切り替えてから
行ってください。

ルート案内中に
渋滞・規制情報
を受信すると
(DRGS)

ビーコンからの渋滞・規制情報を考慮したルートを探索します。
(DRGS：ダイナミックルートガイダンス)
ルートが変更されたときは、「周囲の交通状況が変わりました。探
索を開始します。」と音声案内します。

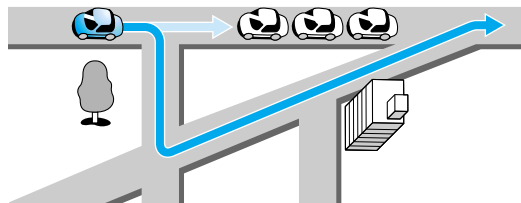

別売の VICS ビーコン受
信機・自立航法ユニット
が必要です。

お知らせ

「VICS 経路探索」を「する」に
してください。
(☞102 ページ)
DRGS を行っているときは、
タイムスタンプに「DRGS」と
表示されます。(☞90 ページ)
抜け道データは考慮されません。
実際の道路状況によって、早く
到着できないこともあります。

ルート案内中に

一般道路での音声案内

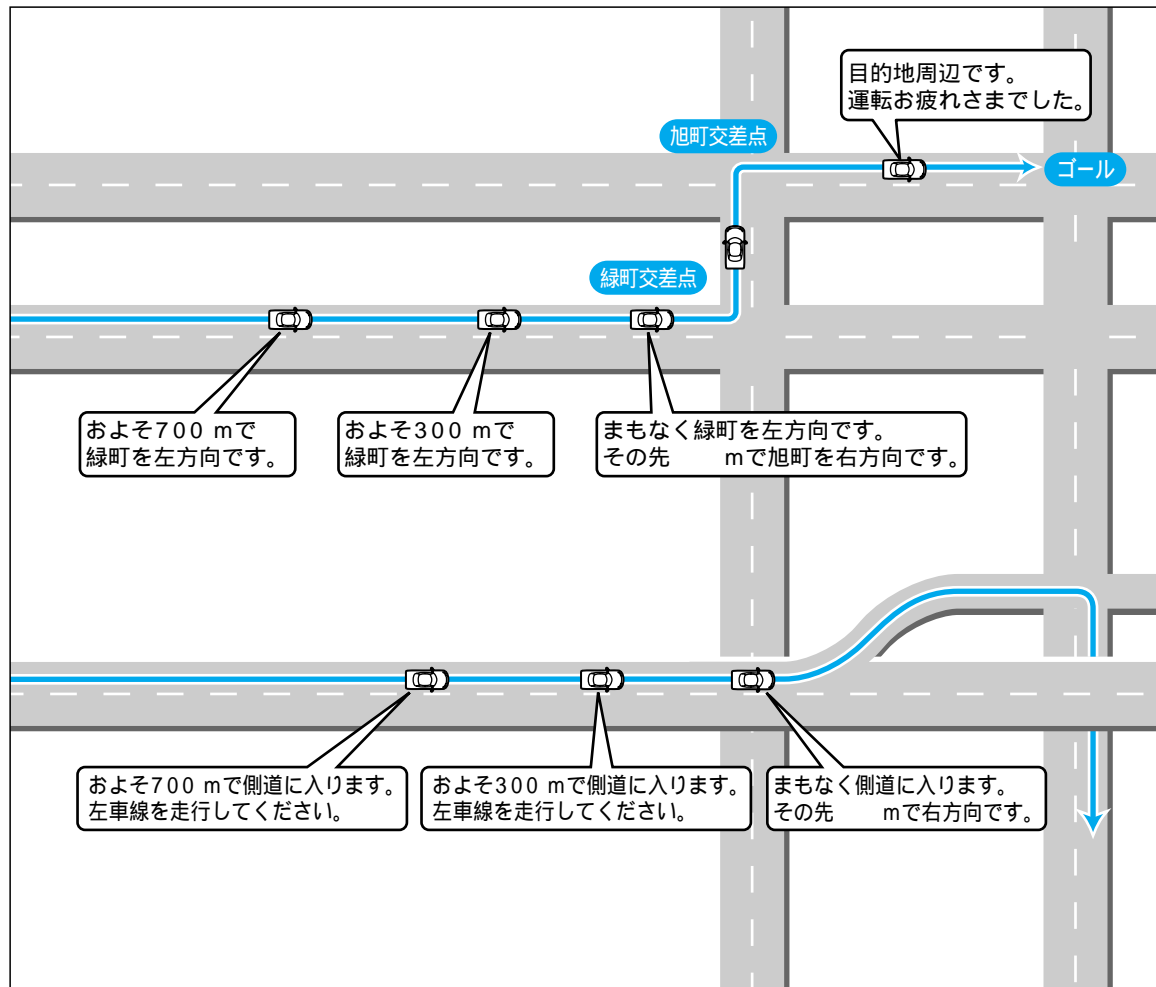

音声分岐案内

曲がる方向を8方向で案内します。

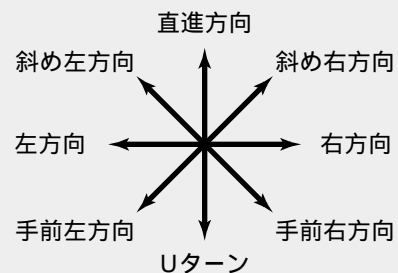

下記のような場合は、分岐方向を分かりやすくするため、案内のしかたが変わります。

例：ルートの分岐がY字で緩く右に曲がる場合「左方向」または「直進方向」と案内します。

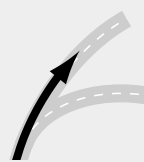

お知らせ

細街路での音声分岐案内は行いません。

都市高速・都市間高速での音声案内

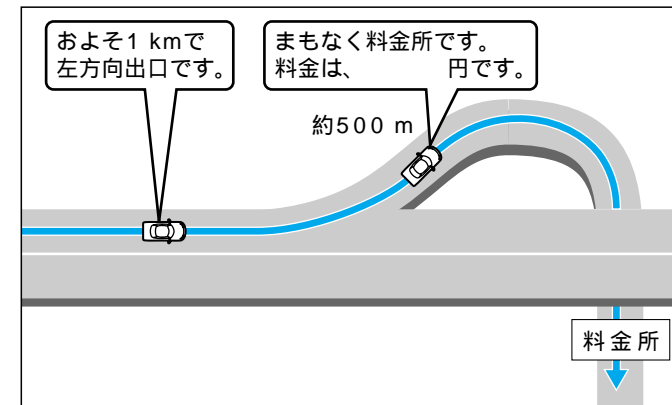
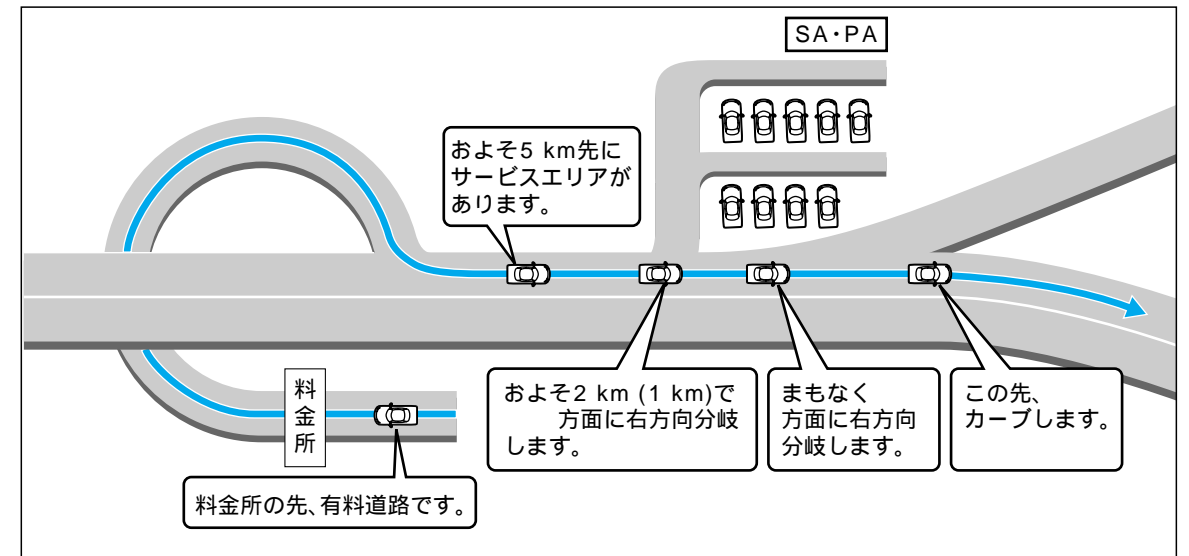

料金案内

料金所(出口・入口・本線上)の手前約500 mで通行料金を表示し、音声案内します。

料金は2001年4月現在のものです。表示される料金は、普通車を対象にしています。料金は目安なので実際と異なる場合があります。

リクエスト音声案内

リクエスト音声案内

ルート案内中に **現在地** を押すと、現在地名を表示して音声案内を行います。(次の分岐点案内や目的地までの到着予想時刻案内など)

お知らせ

ルート設定をしていないとき、高速道路では合流案内を行います。約500 m手前で、「まもなく合流します」と案内します。

VICS 音声案内

VICS 情報を受信すると、前方5 km先の交通状況を音声案内します。
例)「およそ2 km先、2 km 渋滞しています。」
「およそ1 km先、片側規制です。」

再度 VICS 音声案内を聞くには **戻る** を押してください。