

DVD ビデオ/ビデオ CD について

DVD ビデオ (8cm/12cm)



DVD ビデオのパッケージには、このようなマークが表示されています。

リージョン番号について
パッケージに表示されたリージョン番号（再生可能な地域を示す番号）が、本機と一致していないと再生できません。
本機のリージョン番号は 2 です。
本機は、「2」（または「2」を含むもの）と「ALL」が表示されたディスクを再生できます。

< 本機で再生できるリージョン番号の例 >



その他のマークの意味

- 字幕の数 (50 ページ)
- 音声の数 (50 ページ)
- アンクルの数 (50 ページ)
- 画面アスペクト (54 ページ)

DVD ビデオの構成
DVD ビデオのソフトは、タイトル(大きなまとまり)とチャプター(タイトル内の細かい区切り)で構成されています。
タイトルやチャプターを指定して、見たいところから再生できます。

(例)

一枚の DVD ディスク			
冒険映画本編 (タイトル 1)		出演俳優の紹介 (タイトル 2)	
チャプター 1	チャプター 2	チャプター 1	チャプター 2

ビデオ CD (8cm/12cm)



ビデオ CD のパッケージには、このようなマークが表示されています。

プレイバックコントロールについて
パッケージに「プレイバックコントロールに対応しています」などの表記があるものは、メニュー画面表示・静止画表示などの操作をすることができます。(48 ページ)

< メニュー画面の例 >

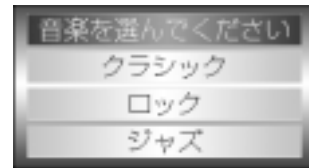

ビデオ CD の構成
ビデオ CD は、いくつかのトラック(区切り)に分けられ、番号がつけられています。トラックごとにソフトが納められています。見たいソフトのトラックを指定して再生できます。

(例)

一枚のビデオ CD ディスク	
イメージムービー (トラック 1)	写真集 (トラック 2)

一枚のビデオ CD ディスク		
曲 1 (トラック 1)	曲 2 (トラック 2)	曲 3 (トラック 3)

再生できないディスク

- DVD-ROM (付属の地図ディスクを除く)
- DVD オーディオ
- DVD-R
- DVD+RW
- DVD-RAM
- 音楽 CD
- CD-ROM
- VSD
- CDV
- CD-G
- CD-R
- CD-RW
- フォト CD
- SACD
- SVCD
- NTSC 以外の方式 (PAL、SECAM 方式など) で記録されたディスク
- リージョン番号が「2」または「ALL」以外の DVD ビデオ

用語について

ドルビーデジタル
ドルビー社の開発したデジタル音声の圧縮技術です。ステレオ (2ch) はもちろん、5.1ch のサラウンド音声にも対応しており、大量の音声データを効率良くディスクに納めることができます。本機にデジタルサラウンドプロセッサ (CY-AC300D) などの装置を接続すると迫力ある音で再生できます。

ドルビーラボラトリーズからの実施権に基づき製造されています。ドルビーおよびダブル D 記号 は、ドルビーラボラトリーズの商標です。
機密非公開著作物。著作権 1992 - 1997 年
ドルビーラボラトリーズインコーポレーテッド。
不許複製。

リニア PCM
非圧縮のデジタル音声信号です。そのため、すぐれた高音質の再生を実現しています。

MPEG
(Moving Picture Expert Group : エムペグ)
MPEG は ISO (国際標準化機構) と IEC (国際電気標準化会議) の下部組織である動画研究組織 (Moving Picture Expert Group) で定めた動画圧縮の国際標準フォーマットのことです。同組織は、1991 年に MPEG1 を、1994 年に MPEG2 を制定しました。MPEG2 は MPEG1 にさらに多くの改良を加えて、高画質化を可能にしたものです。

THX 仕様
ルーカス・フィルムが、厳密な基準のもとに監修したマスターを使用し、オリジナル映像並みの高画質・高音質を実現したソフトです。

タイトル/チャプター/トラック
DVD ビデオにおいて、大きなまとまりがタイトル、タイトルをさらに小分けしたものがチャプターです。ビデオ CD において、ソフトごとの区切りがトラックです。(左記参照)
DVD ビデオソフトでは、「音声トラック」を有するものがありますが、ビデオ CD の「トラック」とは別のものです。

リージョン番号
再生可能な地域を示す番号です。(左記参照)

アンクル
対象物を見る視点のことで、マルチアンクルのソフトでは同じシーンを複数の視点から見ることができます。(50 ページ)

画面アスペクト
画面の表示のしかたのことです。

著作権について

ディスクを無断で複製、放送、公開演奏、レンタルすることは法律により禁じられています。本製品は、著作権保護技術を採用しており、マクロビジョン社およびその他の著作権者が保有する米国特許およびその他の知的財産権によって保護されています。この著作権保護技術の使用は、マクロビジョン社の許可が必要で、また、マクロビジョン社の特別の許可がない限り家庭用およびその他の一部の鑑賞用の使用に制限されています。分解したり、改造することも禁じられています。

各部の名前とはたらき

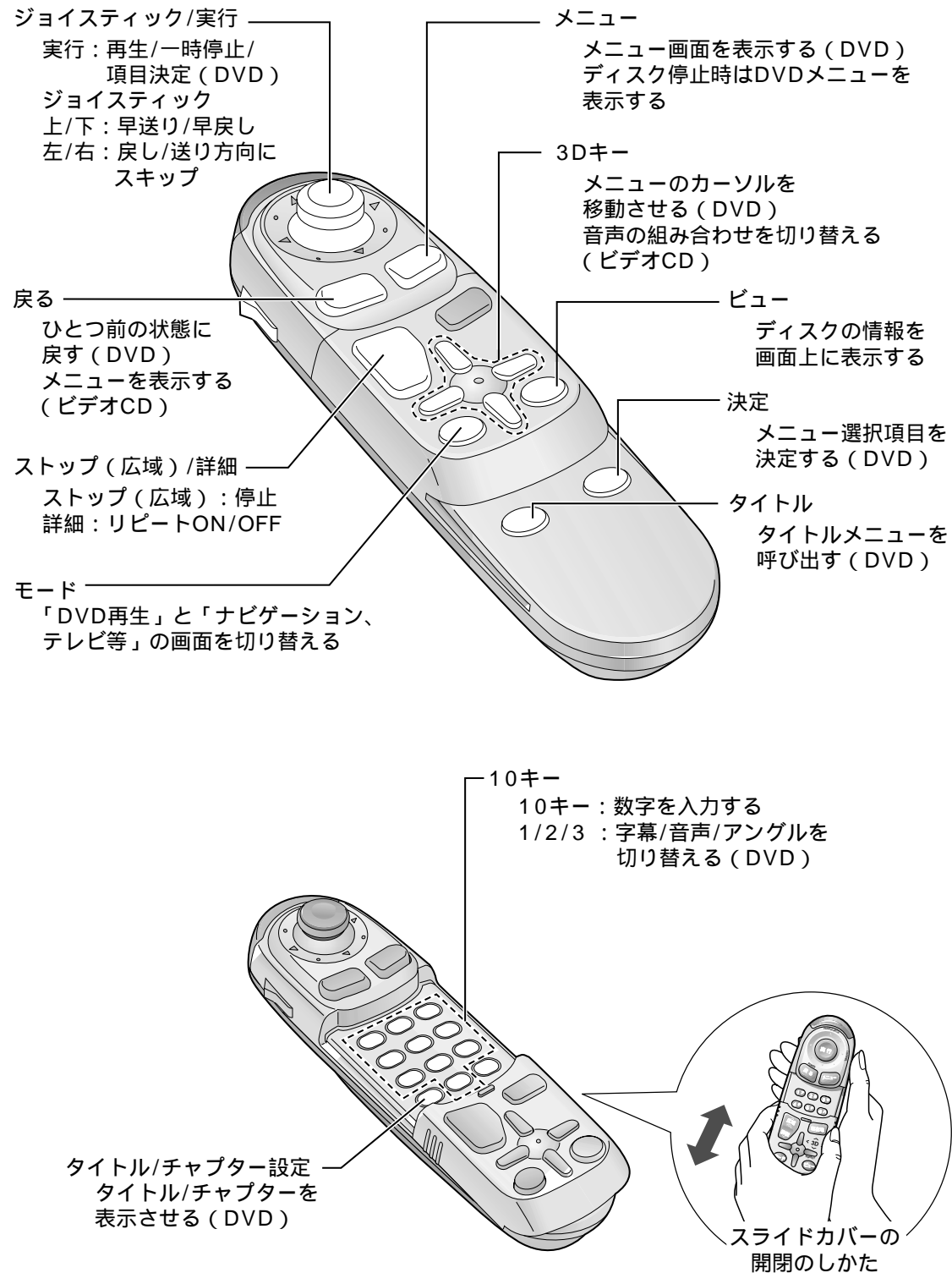

ディスクを再生する

準備：停車しサイドブレーキを引いてください。

1 地図ディスクを取り出す

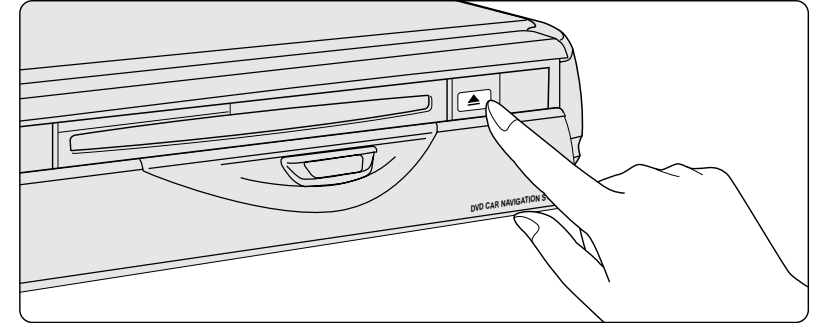

2 再生したいディスクを入れる

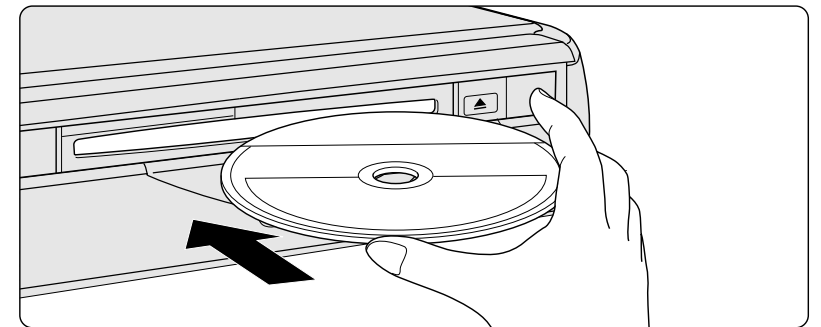

3 警告表示画面が表示されたら、リモコンの「実行」を押して、再生を始める (警告表示画面)

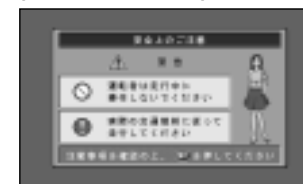

リモコンの「実行」を押す



ディスクの再生が始まります。

ディスクを入れる/再生する

各部の名前とはたらき/ディスクを再生する

D
V
D

お願い

別売の車載用カラーカメラを接続している場合は、ビデオ画面へ自動的に切り替わらないことがあります。そのときは、「モード」を押して切り替えてください。

お知らせ

安全のため、走行中は映像は映りません。音声のみが出力されます。タイトルメニューやメニュー画面が表示されるディスクもあります。(48ページ)

ディスクを再生する

再生を止める	<p>再生を止めるには 「ストップ (広域)」を押す</p> <p>止めたところからもう一度再生するには 実行 を押す。 停止したところから、続きを再生します。(レジューム再生機能)</p> <p>ディスクの最初から再生するには、 停止中に、</p> <ol style="list-style-type: none"> 1 「ストップ (広域)」を押す。 2 実行 を押す。 <p>お知らせ 一部のソフトではレジューム再生ができない場合があります。</p>
繰り返し再生する	<p>再生中のチャプター(DVD)/トラック(ビデオ CD)を 繰り返し再生するには 詳細 を押す</p> <p>通常の再生に戻るには もう一度 詳細 を押す。</p> <p>以下の場合でも、リピート再生を中止します。</p> <ul style="list-style-type: none"> ・早送り/早戻し/頭出しをしたとき ・メニュー を押したとき ・タイトル/チャプターを指定して再生したとき(48 ページ)

禁止マーク

ディスク側で操作を禁止している場合、画面上に禁止マーク(⊘)が表示されます。
禁止内容は各ディスクによって異なります。



一時停止する	<p>一時停止するには 再生中に 実行 を押す。</p> <p>もう一度再生するには 実行 を押す。</p>
頭出しする	<p>ジョイスティックを左右に倒す。</p> <p>戻る ← 実行 → 進む</p> <p>ジョイスティックを左に1回倒すと、 再生中のチャプター(DVDビデオ)/ トラック(ビデオCD)から再生します。</p>
早送り/早戻しする	<p>早送り/早戻しするには ジョイスティックを上下に倒す。</p> <p>早送り ↑ 実行 ↓ 早戻し</p> <p>倒すたびに、速度が1.5倍速と10倍速 で交互に切り替わります。</p> <p>通常の再生に戻るには 実行 を押す。</p>

ディスクを再生する

DVD

ディスクを操作する

タイトルメニュー、メニュー画面から操作する

DVD ビデオでは
再生中に

二画面
タイトル
タイトルボタンで
または
メニュー
メニューボタンで

タイトル または
メニュー を押す

タイトルメニューが表示される

メニュー画面が表示される

3D キーで項目を選択し、決定 を押す

メニュー画面が表示される

3D キーで項目を選択し、決定 を押す

メニュー
3Dキー
決定
タイトル

お知らせ
ディスクによっては、タイトルメニュー、メニュー画面を呼び出せないことがあります。左のタイトルメニュー、メニュー画面は1例です。タイトルメニュー、メニュー画面はディスクごとに違います。詳しくはディスクの取扱説明書をご覧ください。ディスクを停止中にメニューボタンを押すとDVD設定画面が表示されます。(54ページ)

プレイバックコントロール対応ビデオCDでは
再生中に

POWER
戻る
戻るボタンで

戻る を押す

メニュー画面が表示される

10 キーで選択する
(3D キーでは選択できません。)

戻る
10キー

お願い
10 キーで2ケタ以上の数字を入力するときは、1ケタ目の入力後、5秒以内に行ってください。

タイトル/チャプターを指定して再生する

DVD ビデオを再生中に

検索
タイトル/チャプター設定
タイトル/チャプター設定ボタンで

タイトル/チャプター設定 を押す

タイトルを表示
10 キーで番号を入力する

チャプターを表示
10 キーで番号を入力する

10 キー入力の5秒後に、入力したタイトル/チャプターに切り替わる。
戻る を押すと画面上的表示が消えます。

10キー
タイトル/チャプター設定

お願い
「10 キー」で2ケタ以上の数字を入力するときは、1ケタ目の入力後、5秒以内に行ってください。

お知らせ
10 キーで番号入力後にもう一度タイトル/チャプター設定 を押しても入力したタイトル/チャプターに切り替わりません。

ディスクを操作する

DVD

音声/字幕/アングルを切り替える

DVDビデオ

音声言語を切り替える

字幕言語を切り替える

アングルを切り替える

2カ
駅/音声
10キーで

再生中に



「音声 (2)」を押す

現在の音声番号を表示



「音声 (2)」を押す

次の音声番号が表示され、
音声言語が切り替わる

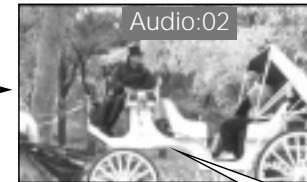

Watch your step!

お知らせ

音声言語、字幕言語の種類や数はディスクによって異なります。アングルの数はディスクによって異なります。音声、字幕、アングルの数はパッケージに表示されています。ディスクによっては、この操作では音声、字幕、アングルを切り替えできない場合があります。

1ア
住所/字幕
10キーで

再生中に

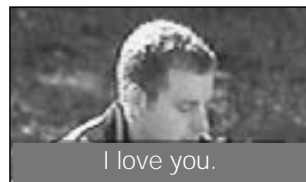

「字幕 (1)」を押す

現在の字幕番号を表示

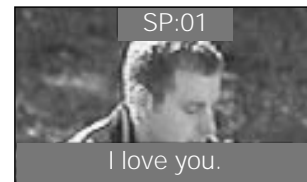

「字幕 (1)」を押す

次の字幕番号が表示され、
字幕言語が切り替わる



「SP:OFF」に切り替えると
字幕は表示されません

3サ
高速C/アングル
10キーで

再生中に



「アングル (3)」を押す

現在のアングル番号を表示

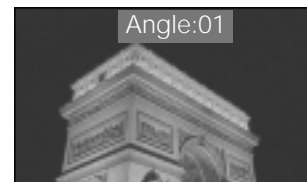

「アングル (3)」を押す

次のアングル番号が表示され、
アングルが切り替わる

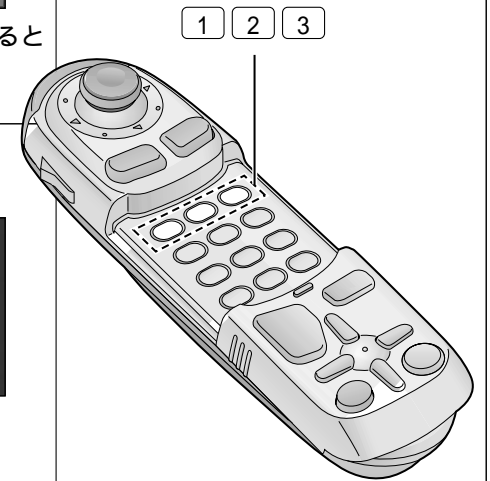
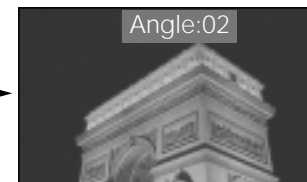

音声/字幕/アングルを切り替える

ブルーレイDVD

音声を切り替える

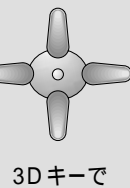

3Dキーで

(例) 左チャンネル (Lch) に日本語の音声、
右チャンネル (Rch) に英語の音声が入っているディスクの場合

「上」または「下」を押すと

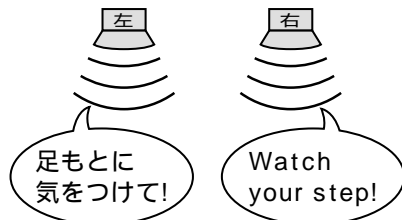

「左」を押すと

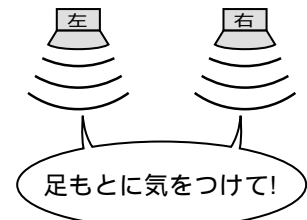

「右」を押すと

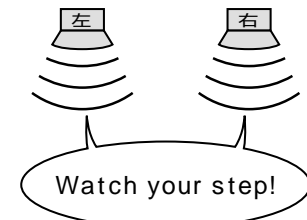

お知らせ

次のトラックの再生が始まると、
音声は初期設定に戻ります。

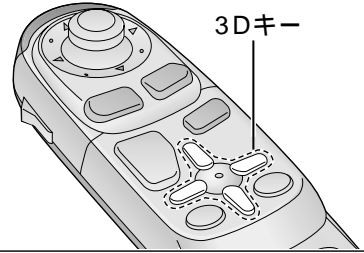

DVD

ディスクの情報を見る

再生中のディスクの情報を表示します。(オンスクリーン表示)

ディスクの情報を表示させる

再生中に

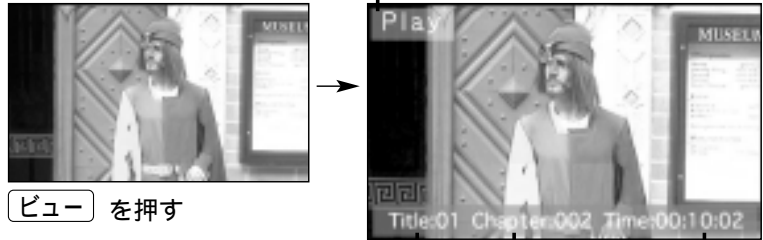

① 動作内容
現在の動作内容を表示

② タイトル番号 (DVD ビデオ)
再生中のタイトルの番号を表示

③ チャプター番号 (DVD ビデオ)
再生中のチャプター番号を表示
トラック番号 (ビデオ CD)
再生中のトラック番号を表示

④ 再生時間
再生開始からの時間を表示 (レジューム再生の場合は、再開してからの時間)

ビュー ボタンで
ビューボタンで

お知らせ
各表示で「- - -」のようにバー表示が出ることがありますが故障ではありません。
表示を消すときには [ビュー] をもう一度押してください

画面を切り替える

ナビゲーション画面に切り替える

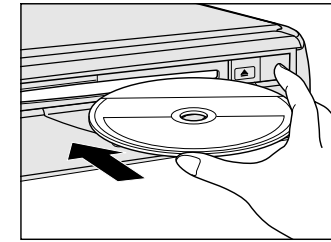

ディスクを取り出し、
地図ディスクを入れる

ナビゲーション画面表示

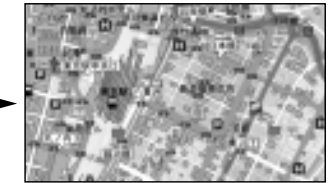

操作のしかたは、
「カーナビゲーション操作編」
をご覧ください。

お知らせ

ナビゲーションとDVDなどの画面を切り替えたとき、画面表示位置の調整が必要な場合があります。(詳しくは「カーナビゲーション操作編」をご覧ください。)

テレビ画面に切り替える

NAV..TV を TV 側にしてから



モード を押す

テレビ画面表示



テレビを操作するときは、
NAV..TV を TV 側にして
ください。
操作のしかたは、[テレビ
操作編] をご覧ください。

ディスクの情報を見る / 画面を切り替える

D
V
D

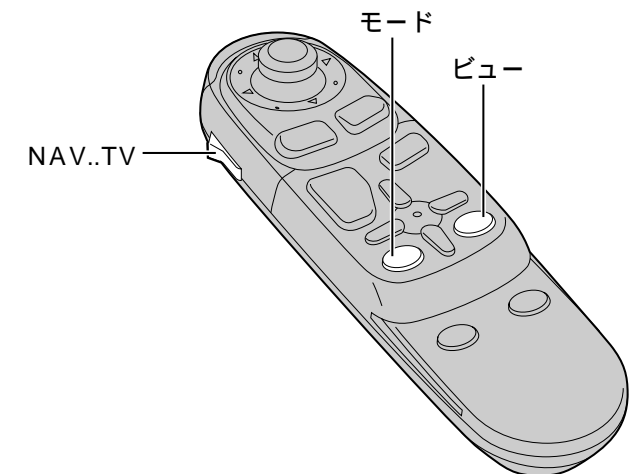

DVD 再生時の条件を設定する

DVD再生時の条件を設定する

ストップ
広域
VOL
詳細

ストップ(広域)
ボタンで

メニュー

メニューボタンで

再生中に



「ストップ(広域)」を押す

ディスク停止中に

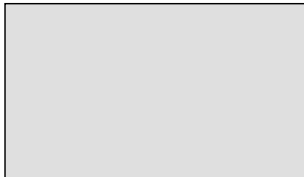

「メニュー」を押す

→

DVD 設定画面が表示される

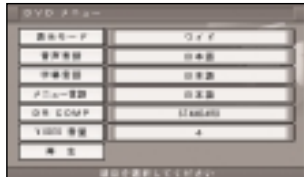

設定内容を選ぶ

メニュー画面 **設定** から、
DVD 設定 を選んでも
DVD 設定画面が表示されます。

お知らせ

各設定項目から DVD 設定画面に戻るには、「メニュー」を押してください。
再生するには、DVD 設定画面から「再生」を選んでください。
設定どおりに操作できない場合があります。詳しくはディスクの取扱説明書をご覧ください。

表示モード
DVD を見る時の、画面の表示方法を設定します。

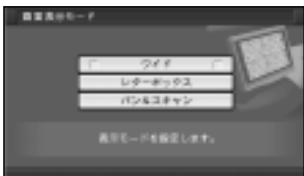

表示モードについて

ワイド
本機に付属のテレビモニターまたはインダッシュテレビや、別売のワイドテレビで DVD を見るときに、この設定にしてください。

レターボックス
横縦比 16:9 で、レターボックス指定のソフトを、別売の横縦比 4:3 のテレビで見るときに、この設定にしてください。

パン&スキャン
横縦比 16:9 で、パン&スキャン指定のソフトを、別売の横縦比 4:3 のテレビで見るときに、この設定にしてください。

音声言語
音声出力する言語を設定します。



メニュー言語
メニューの表記言語を設定します。



VIDEO 音量
DVD ビデオ再生時の音量を設定します。



字幕言語
表示する字幕の言語を設定します。



DR COMP
(ダイナミックレンジ圧縮)

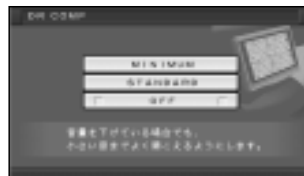

ダイナミックレンジ(音の再生レベルの範囲)を圧縮すると、大きな音を絞り、小さな音を大きくします。そのため、中程度の音量レベルを保ったまま、大音量を抑えることができます。
(DR COMP が設定されているドルビーデジタル方式の DVD に対してのみ有効)

- MINIMUM (圧縮率大)
- STANDARD (圧縮率小)
- OFF (圧縮しない)

お知らせ

各 DVD ビデオでは、再生できる画面があらかじめ決まっています。ディスクによっては設定した表示モードで再生できないことがあります。

ジョイスティック/実行

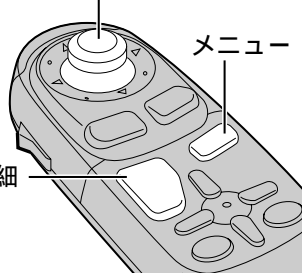

メニュー

ストップ(広域)/詳細

DVD再生時の条件を設定する

DVD