

取り付けの前に

- 取り付けには、一般工具、カッターナイフ、布きれなどが必要です。
- ねじの取り付けは寸法があった工具を使用し、まっすぐ確実に行ってください。
- 付属のクリーナーで設置面の汚れ（ごみ、油など）をきれいに拭き取り、湿気を乾かしてください。
- 気温が低いときは、設置面をドライヤーなどで温めてください。

ナビゲーション（別売）をスタンドに仮止めし、取り付ける位置を確認してください。
貼りなおすと粘着力が弱くなります。

取り付け位置について

国土交通省の定める道路運送車両の保安基準の改正（平成17年1月1日）に伴い、下記の範囲内の視界を確保することが義務付けられました。
ダッシュボード上に機器（オンダッシュモニター、ポータブルカーナビゲーションなど）を取り付ける際は、運転者の視界を妨げないように取り付けてください。

● 前方視界基準

■ 対象車種

- ① 専ら乗用の用に供する自動車（乗車定員11人以上のものを除く）
- ② 車両総重量が3.5トン以下の貨物自動車

■ 基準概要

自動車の前方2mにある高さ1m、直径0.3mの円柱（6歳児を模したもの）を鏡等を用いず直接視認できること。

※ 図は右ハンドル車の例です。
左ハンドル車の場合は、左右逆になります。

上面図

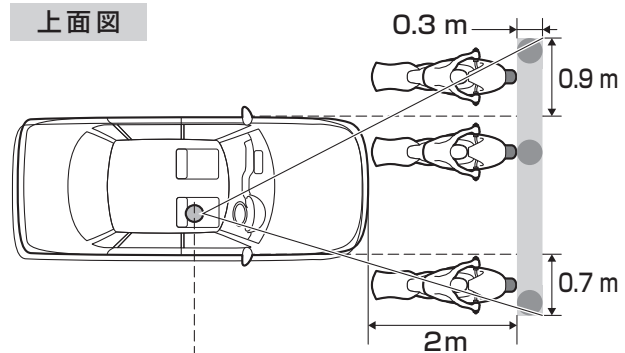

側面図

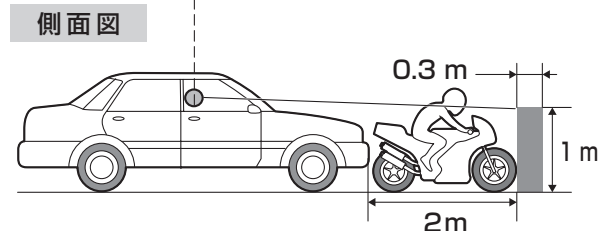

● 指定のスタンドを使用し、はずれたり落下しないように、しっかり取り付けて安定させてください。

● 下記のような場所には絶対に取り付けしないでください。落下する原因になります。

● 貼付面全体が密しない
● 約30°以上傾いた場所（推奨15°以下）



● 不安定な場所



● 垂直な面



スタンドの破損に至る場合もあります。

スタンドを取り付ける

1 スタンドの向き・高さを調整する

① ロックをゆるめる。

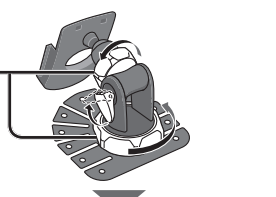
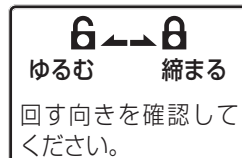

② アームを180°回転させる。

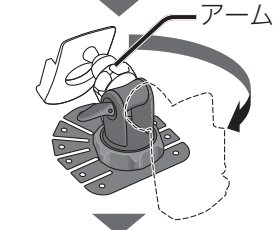

③ 取付ステーの角度を調整する。

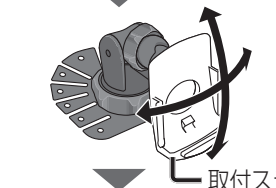

④ ロックをしっかりと締める。



2 スタンドをダッシュボードの平らな面に取り付ける

- 設置面（ダッシュボード）の形状に合わせて、スタンドを強く押し付けてなじませ、確実に密着させてください。
- 固定力を強くするため、ナビゲーションを取り付けずに24時間以上放置してください。

タッピンねじ（5箇所）

- 安全のため、付属のねじで固定してください。（ダッシュボードに穴が開くことをご了承ください。）

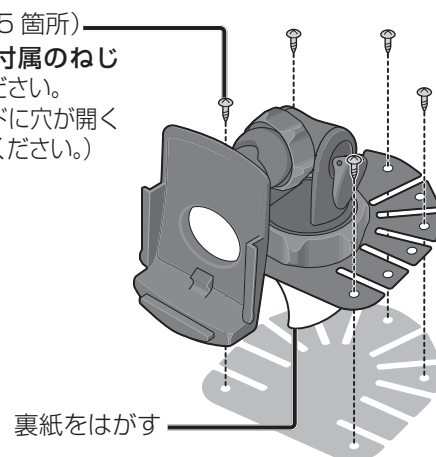

■ 24時間以上経過したら...

ナビゲーション（別売）をスタンドに取り付けてください。（※ 右記）

3 ナビゲーション（別売）をスタンドに取り付ける

ナビゲーションの溝を、取付ステーのレールに沿わせてスライドさせる。

別売

ポータブルSDカーナビステーション
CN-MP50D

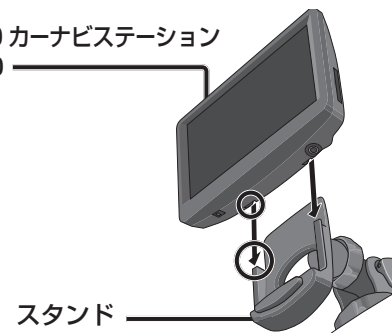

スタンド

■ ダッシュボードに取付ステーが近接するときは

- 振動でノイズが発生する原因になります。クッション材を貼り付けてナビゲーションを安定させてください。

—取付例—

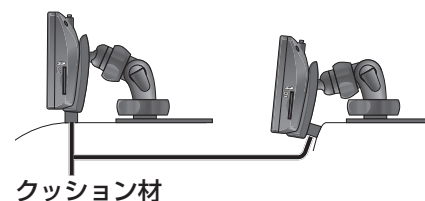

クッション材

取りはずすには

取付ステーの取りはずしボタンを押しながら、ナビゲーション（別売）を上へスライドさせる。

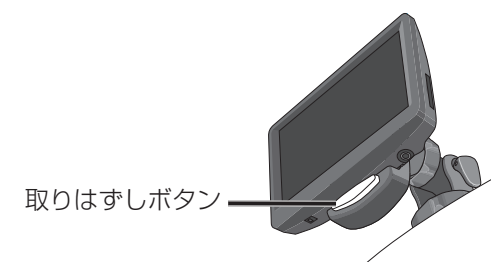

取りはずしボタン