

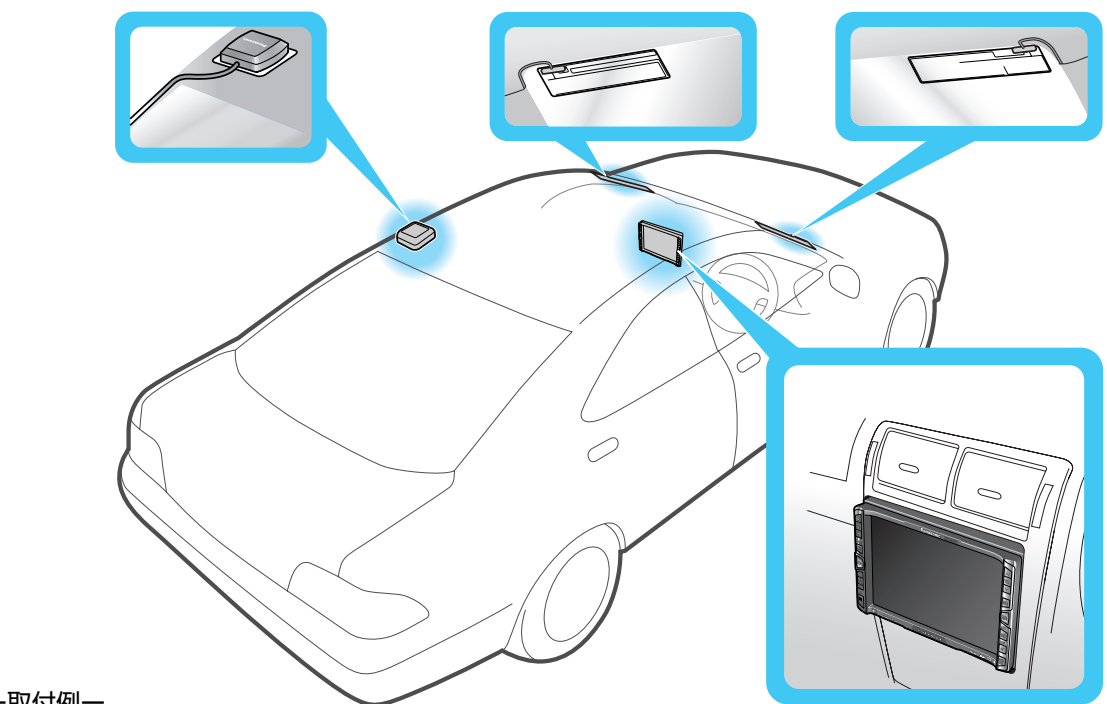

6.5V型ワイドVGAモニター 2DIN AVシステム  
TV/DVD/MD/CD内蔵HDDカーナビステーション

品番 **CN-HDS930MD**



一取付例

取り付け・配線の前に、別冊の取扱説明書(準備・基本編)の「安全上のご注意」(P.4~9ページ)を必ずお読みください。

お客様へのお願い

本機の取り付け、配線には専門の技術と経験が必要です。安全のため、必ずお買い上げの販売店にご依頼ください。

販売店様へのお願い

本機の取り付け後、この取付説明書は必ずお客様へご返却ください。

この説明書は再生紙を使用しています。

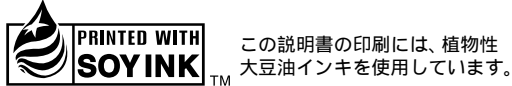

この説明書の印刷には、植物性大豆油インキを使用しています。

取り付け・配線の前に

- 取り付ける前に内容物を確認してください。
- 取り付けには、一般工具、カッターナイフ、布きれなどが必要です。
- ボルト、ナット、ねじの取り付けは寸法があった工具を使用し、まっすぐ確実に行ってください。
- 別売の機器でシステムアップする場合には、必ず指定品をお使いください。(※裏面) また、各機器の説明書をよくお読みになり、正しく使用してください。
- 作業終了後、確実に取り付け・配線されていること、および車の電装品が正しく動くことを必ず確認してください。(※裏面)

作業の順序

- 1 バッテリーの○端子をはずす。
  - 2 配線する。
    - 他の機器と接続する場合は、各機器の説明書も併せてよくお読みのうえ、配線してください。
    - ショート事故防止のため、電源コードのコネクターは、必ず全ての配線をすませてから接続してください。
  - 3 取り付け。
  - 4 バッテリーの○端子を、もとに戻す。
- 配線・取り付けの作業時には、安全のため必ず手袋を使用してください。

内容物の確認

万一不備な点がございますら、お買い上げの販売店へお申し付けください。

番号	品名	数量	番号	品名	数量
<b>ナビゲーション本体関係</b>					
1	ナビゲーション本体	1	1	ボイスコントロールマイク	1
2	座付きねじ (M5×6 mm)	4	2	マイク (コード6 m)	1
3	皿ねじ (M5×6 mm)	8	3	マイクスタンド	1
4	スペーサー(両面テープ)	各4	4	コードクランパー (透明)	5
<b>GPSアンテナ関係</b>					
5	GPSアンテナ (コード6 m)	1	<b>コード関係</b>		
6	防水ゴム (GPSアンテナコード用)	1	1	電源コード	1
7	金属シート (車内取付用)	1	2	車速信号中継コード (桃色: 1.5 m)	1
8	保護シート (車外取付用)	1	3	車高インターフェースコード	1
9	コードクランパー	5	4	AVコード	1
<b>リモコン関係※</b>					
10	リモコン	1	5	圧縮式コネクター	4
11	単3形乾電池 (R6PU)	2	6	ピーニングプラグ保護カバー	1
12	リモコンホルダー	1	<b>TV・FM多重アンテナ関係</b>		
13	両面テープ (20 mm×50 mm)	1	2	TV・FM多重アンテナ左右	各1
※リモコンの取り付けかたと電池の入れかたは、取扱説明書「準備・基本編」をご覧ください。					

その他の付属品

品名	数量
クリーニングクロス (液晶ディスプレイ用)	1
クリーナー (TV・FM多重アンテナ用)	1

主な添付品

品名	数量
取扱説明書「準備・基本編」	1
取扱説明書「ナビゲーション操作編」	1
取扱説明書「オーディオ・ビジュアル操作編」	1
取扱説明書「設置と接続」	1
取扱説明書「車両登録/ガキ」	1
取扱説明書「保証書」	1
取付ゲージ	1

松下電器産業株式会社

パナソニック オートモーティブシステムズ社

〒224-8539 横浜市都筑区佐江戸町600番地  
お客様ご相談センター 電話 ☎ 0120-50-8729  
一般電話 045-929-1265 (携帯電話・PHSなど)  
FAX 045-938-3244  
受付 9:00~17:00 (土・日・祝日・弊社休日を除く)

※一般電話、およびFAXをご利用の際の通話料は、お客様の自己負担となります。  
© 2004 Matsushita Electric Industrial Co., Ltd. All Rights Reserved.

YEFM29317 F1004-0

TV・FM多重アンテナの取り付けかた

- 付属のTV・FM多重アンテナは、車内(フロントウインドウ)取付型です。電波の受信状態が悪く、テレビの映りやFM多重の受信がよくない場合は、別売の室外用4chダイバーシティアンテナ(CL-T70D)などをご使用ください。
- 取り付ける前に
- アンテナは、運転者の視界を妨げない位置に、はがれないようしっかりと取り付けてください。
  - 車種によって、取り付けられない場合があります。付属のクリーナー (TV・FM多重アンテナ用) で、電波を通さないガラスを使用した車種の場合、受信感度が極端に低下します。お買い上げの販売店に相談してください。
  - 仮止めて、アンテナを取り付ける位置(左右の位置)を確認してください。貼りなおすと粘着力が弱くなります。付属のクリーナー (TV・FM多重アンテナ用) で、設置面(ガラス面、ピラー内側)の汚れ(ごみ、油)などをきれいに拭き取ってください。

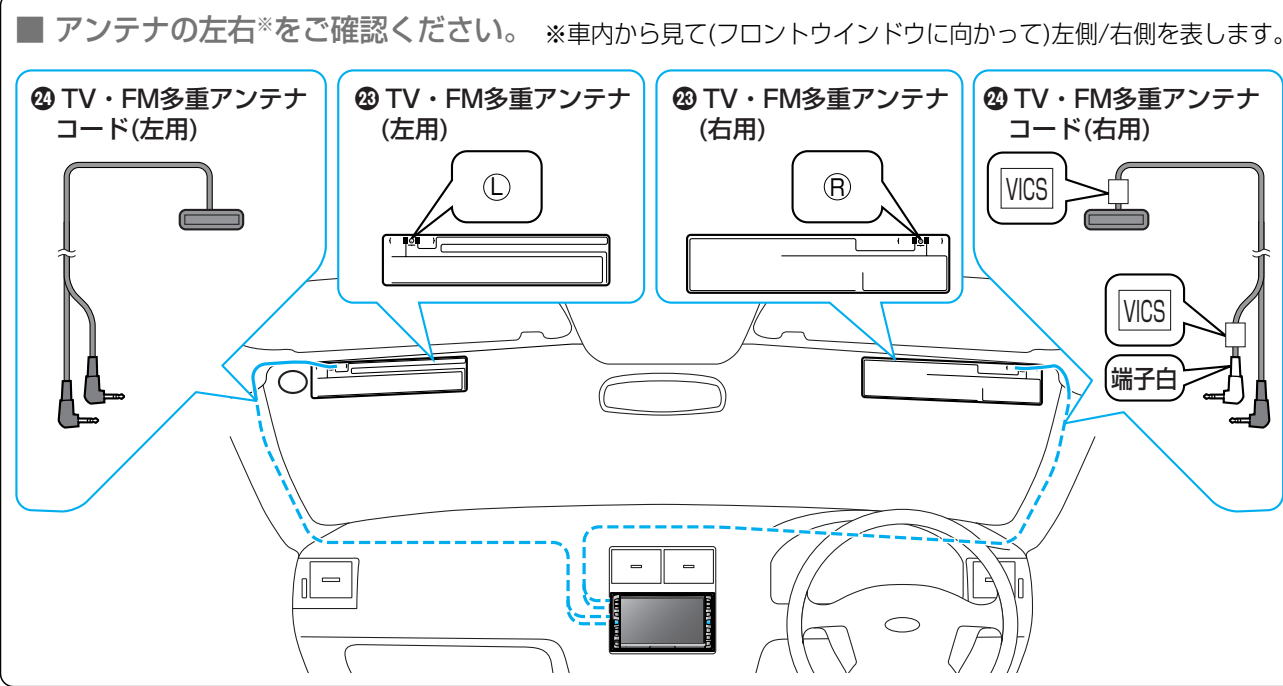
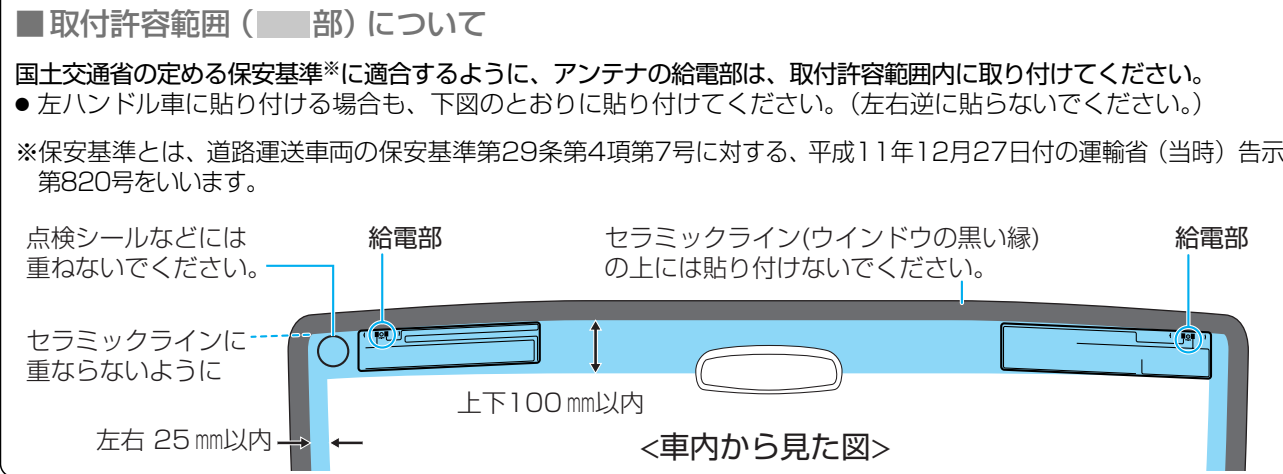

1 アンテナを貼り付ける

- 1 アンテナを貼り付けるガラス面に霧吹きなどで均一に水を吹き付ける。
- 2 アンテナをはがし、貼り付ける。
  - 折り曲げたり、引っ張ったりしないでください。断線の原因になります。
  - のり面は、汚さないでください。
- 3 作業用ヘラでアンテナの気泡を取り除き、アンテナ周辺の水分を拭き取る。
  - 強くこすりつけてください。アンテナに傷が付いたり、断線の原因になります。
  - 右側も同様にして貼り付けてください。

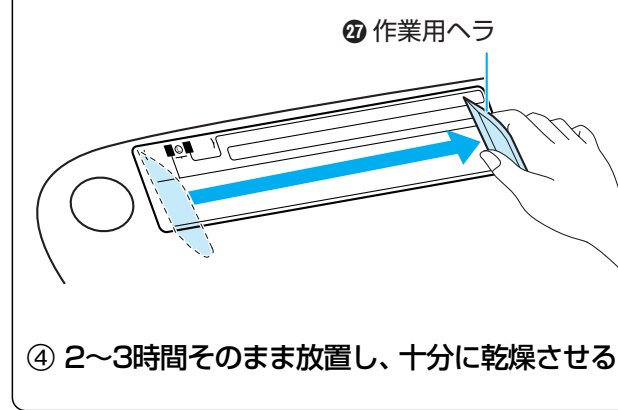

2 アンテナコードを取り付ける

- 1 ピラーを取りはずす。
- 2 アンテナコードの給電部を、アンテナに貼り付ける。
  - アンテナコードの端子の突起を、アンテナの給電部貼付マークに合わせて貼る。
- 3 アース板をピラー内側の金属部(塗装面)に貼り付けて、コードを引き回す。
  - 金属部の塗装をヤスリなどではがす必要はありません。
  - 貼付面のごみ、油、汚れなどをきれいに拭き取ってください。
  - 配線後、ピラーをもとに戻してください。
- 4 アンテナコードをナビゲーション本体に接続する。(※裏面)
  - ナビゲーション本体や他のコード類からできるだけ離してください。また、束ねたり重ねたり交差させたりしないでください。テレビ、FMラジオの音声に雑音が入る原因になります。

ナビゲーション本体の取り付けかた

準備 ● 輸送用金具をはずしてください。

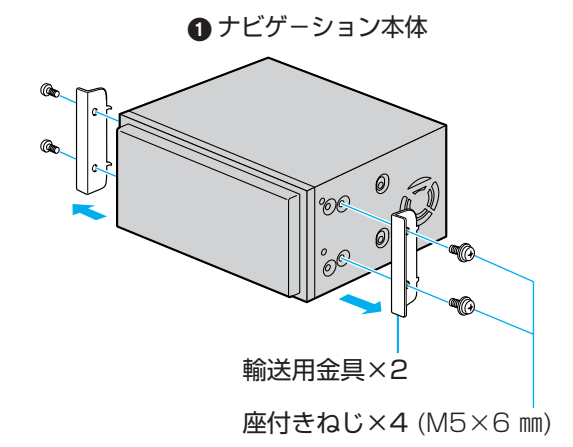

取りはずした座付きねじ(4本)は、取り付けに使用する場合があります。

オーディオスペースが2DINサイズでない場合は、販売店に相談してください。  
2DINサイズ (縦100mm×横180mm)

お願い

- 水平に対して、30°以下の角度で取り付けてください。取付角度が大きい場合、ジャイロが正しく動作せず、自車位置が正しく表示されません。

- アマチュア無線機などのアンテナの近くに取付けないでください。画像が乱れる原因になります。

付属のねじは、取り付け金具(ブラケット)の穴形状に合わせて選んでください。

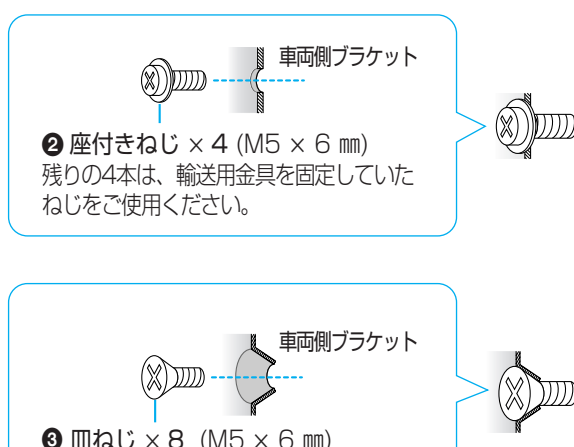

ブラケットが不安定な場合には、スペーサーで取り付けを補強し、固定してください。

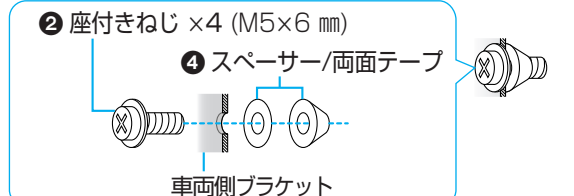

お願い

- 故障の原因になりますので、長さの異なるねじを使用しないでください。
- センターコンソールに無理に押し込まないでください。配線(コネクターやコード)に負担がかかり、接続不良の原因になります。

取付例

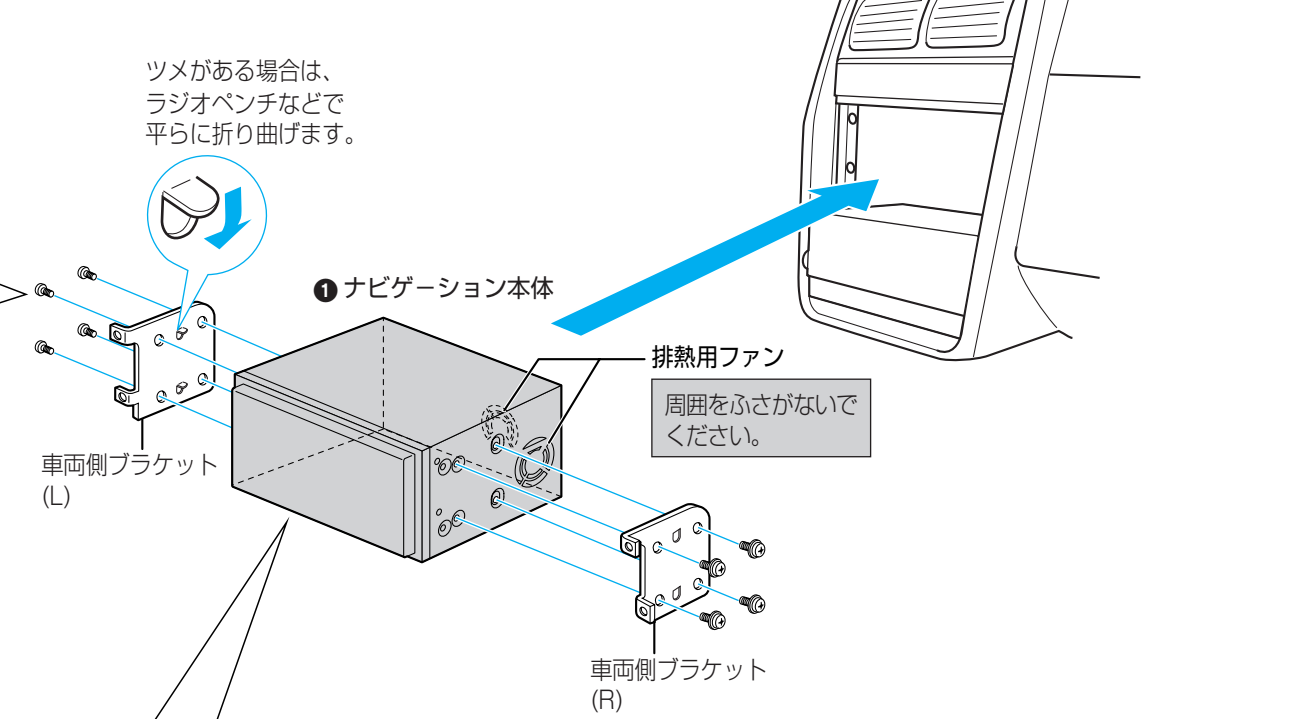

使用する取り付け金具(ブラケット)は、車両メーカーや車種ごとに形状や固定方法が異なります。詳しくは、販売店に相談してください。

取付角度を測る

- 1 取付ゲージを組み立てる。
  - 2 車体が水平になる場所で、取付ゲージの○側をナビゲーション本体の前面に図のようにあて、本体の取付角度を測る。
    - この部分が示す角度を見る。
    - モニターの傾きを変えずに(全開状態で)測ってください。
  - 3 本体取付角度を設定する。(裏面)
    - 取付ゲージを折ったり曲げたりしないでください。正確な角度が測れなくなります。
    - ナビゲーション本体を取りはずし、再度取り付ける際にも取付角度設定は必要となります。取付ゲージは大切に保管してください。
- お知らせ
- 年式、車種、グレードにより、専用キット(別売)が必要な場合がありますので、販売店に相談してください。
  - 日産・本田・マツダ車(DINサイズ採用車) 別売の車両メーカー別標準取り付けキット、または車種別の取り付けキットをご使用ください。
  - 上記メーカー以外の車 別売の専用取り付けキット、または汎用取り付けキットをご使用ください。

GPSアンテナの取り付けかた

- 取り付ける前に
- 設置面の汚れ(ごみ、油など)をきれいに拭き取り、湿気を乾かしてください。
  - 気温が低いときは、設置面をドライヤーなどで温めてください。

車外に取り付ける(推奨)



※ルーフキャリアの近く、またはトランクリッドなどに取付けると、GPS衛星からの電波を受信しにくくなります。

お願い

- GPSアンテナに塗料やワックスを塗らないでください。また、雪などが積もった場合は取り除いてください。GPS衛星からの電波を受信しにくくなります。
- 洗車などのときは、必ずGPSアンテナを取りはずしてください。取りはずすときは、コードを引っ張らないでください。故障や傷つきの原因になります。

ダッシュボードやリアトレイの上に取り付ける場合は

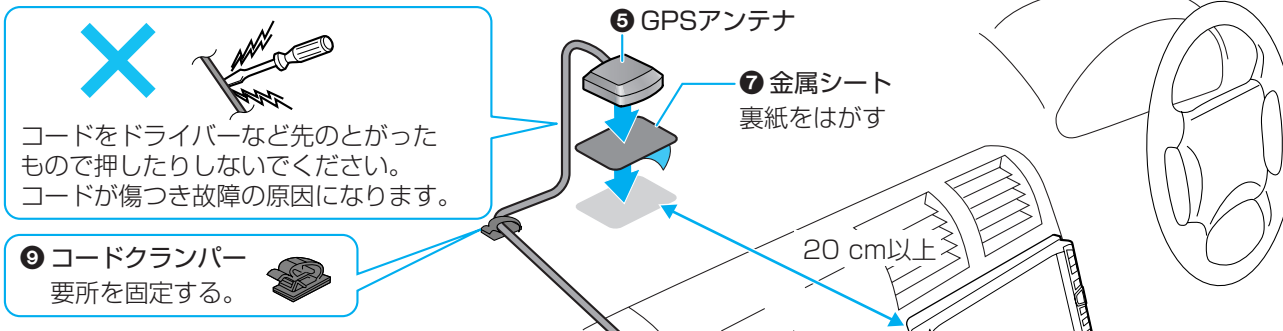

お知らせ

- 車内にGPSアンテナを取り付けると、受信しにくくなり、電波状態によっては自車位置を誤った表示することがあります。受信状態が良くない場合は、車外に取り付けてください。
  - 車体の形状や電波を通さない一部のウインドウガラスにより、電波がさげられることがあります。お買い上げの販売店、またはお近くの「サービス相談窓口」に相談してください。
- お願い
- 金属シートは、必ず、付属の金属シートを使用してください。
  - 折り曲げたり、切つて小さくしないでください。
  - あまったアンテナコードをまとめるときは、ナビゲーション本体から30 cm以上離してください。
  - GPSアンテナに時計や磁気カードを近づけないでください。故障したり、使えなくなる場合があります。

ボイスコントロールマイクの取り付けかた

- 認識率が高くなるように、サンバイザーの中央または右端(左ハンドル車は左端)に取り付けてください。
- 発声する人から20 cm~40 cm離してください。マイクからの距離が近すぎたり、遠すぎたりすると誤認識の原因になります。

1 マイクスタンドにマイクを取り付ける。



2 車のサンバイザーにマイクを取り付ける。

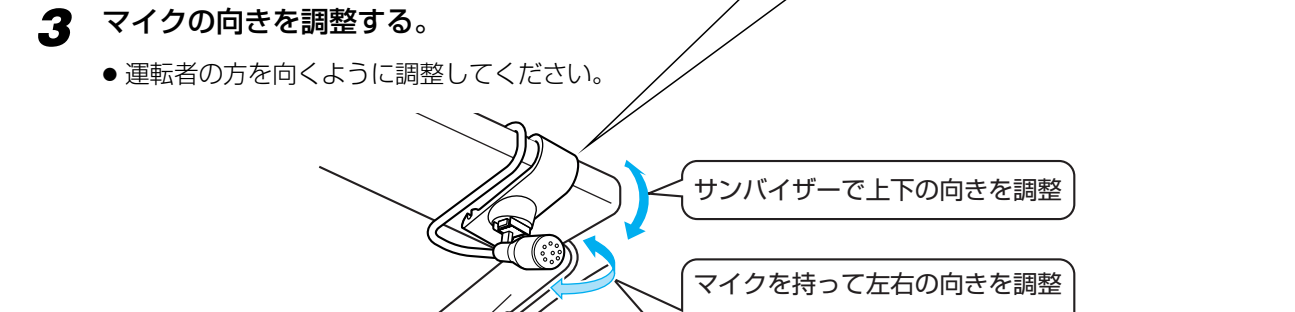

3 マイクの向きを調整する。

- 運転者の方を向くように調整してください。
- 真横に向けず、マイクがはずれる場合があります。

4 コードを引き回す。

- コードクランパーで要所を固定してください。
- お願い
- 必ず、付属のマイクをご使用ください。
  - ノイズを避けるため、他のコードとは離してください。