

# 地上デジタルアンテナの取り付けかた

必ず車室内（フロントガラスの上側）に貼り付けてください。

- サイドガラスやリヤガラスには貼らないでください。十分な受信状態が得られません。

地上デジタルアンテナは、左右1対ずつ（A、B）あります。

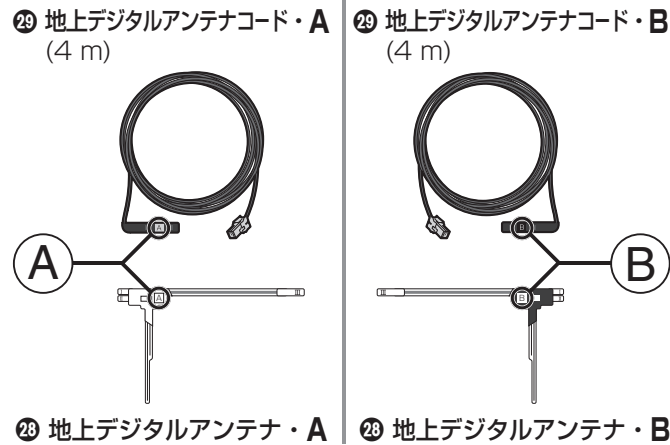

- アンテナとコードのマーク（A、B）と向きを必ずご確認ください。  
[同じマーク（A、B）のものどうし接続します]
- アンテナは3層構造です。

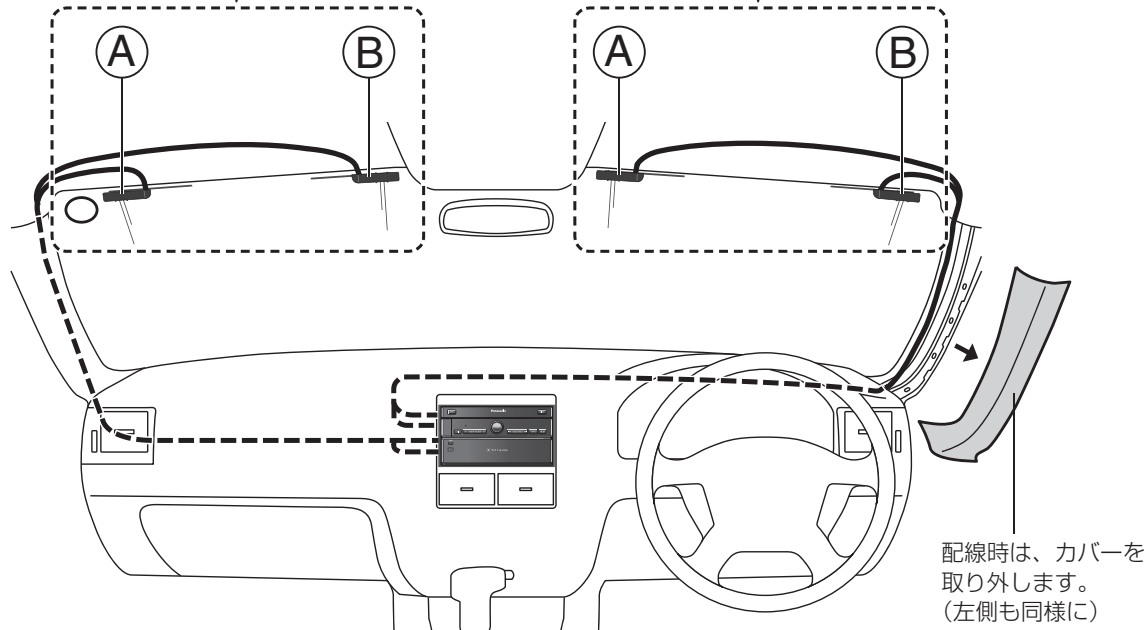
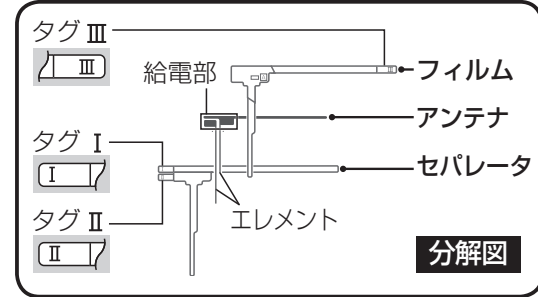

## 貼付位置について

性能を十分発揮するために、必ず指定の位置（■部）に、正しい向きで貼り付けてください。

- 給電部をフロントガラス上部の車体金属部分の近く（フロントウィンドウ上端から25 mm以内）に貼り付けてください。（セラミックライン上にも貼り付けられます。）

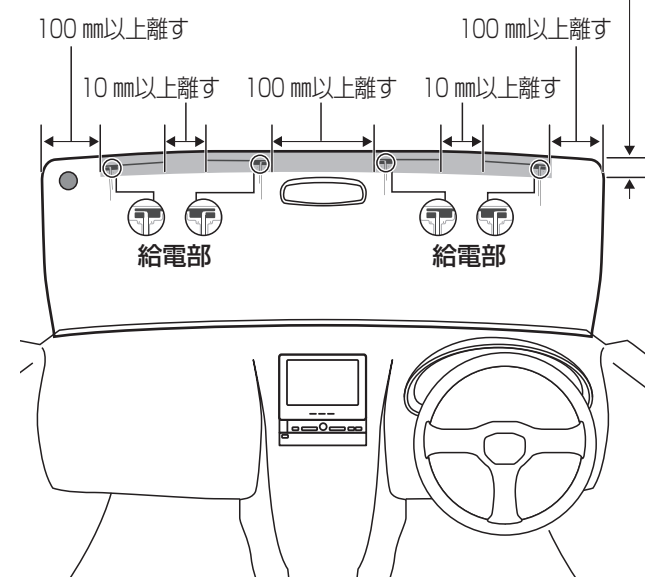

## アンテナ貼り付け時の留意点

- アンテナは、運転者の視界を妨げない位置に、はがれないようしっかり貼り付けてください。
- ピラーにエアバッグが装備されている場合、取り付けできません。
- 車種によって、性能が発揮できない場合があります。熱線反射ガラスや断熱ガラス、電波不透過ガラスなど電波を通さないガラスを使用した車種の場合、受信感度が極端に低下します。お買い上げの販売店にご相談ください。
- 仮止めして、アンテナを貼り付ける位置（左右）をご確認ください。（貼りなおせません）
- アンテナを貼り付ける前に、付属のクリーナーで、設置面（ガラス面、ピラー）の汚れ（ごみ、油など）をきれいに拭き取ってください。
- ガラス面が完全に乾いていない状態でアンテナを貼り付けると、接着不良などによるはがれの原因になります。ガラスが十分に乾いた状態で作業を行ってください。
  - ・気温が低いとき（20℃以下）は、車内ヒーターやデフロスタでフロントガラスを温めてください。
  - ・界面活性剤入りのクリーナーは使用しないでください。
- アンテナを折り曲げないよう、お取り扱いにご注意ください。
- 妨害を防ぐため、他のアンテナから、100 mm以上離して貼り付けてください。

## 国土交通省の定める保安基準について

国土交通省の定める保安基準※に適合させるため、アンテナの給電部は、取付許容範囲内（■部）に貼り付けてください。

※保安基準とは、道路運送車両の保安基準第29条第4項第6号に対する、細目告示第39条第3項第3号をいいます。

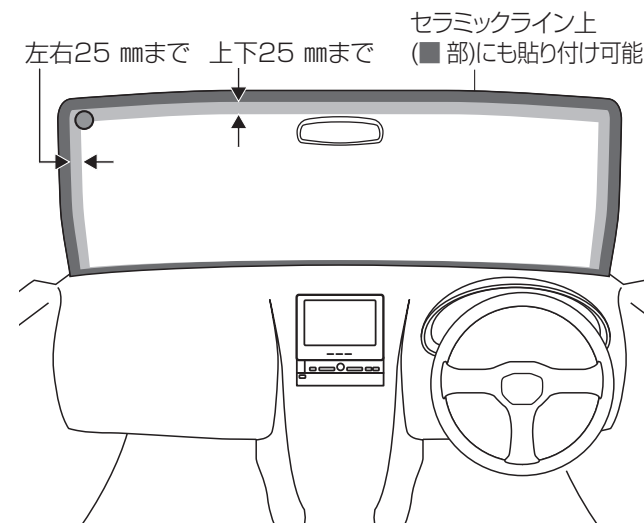

## 誤った貼り付けかた

❌ 下記のような貼り付けは、絶対にしないでください。

国土交通省の定める保安基準に適合しません。アンテナの性能を十分に発揮できません。

- アンテナの給電部を取付許容範囲外に貼らない
- アンテナの（A、B）を逆に貼らない
- 点検シールなどに重ねて貼らない
- 重なった位置に貼らない

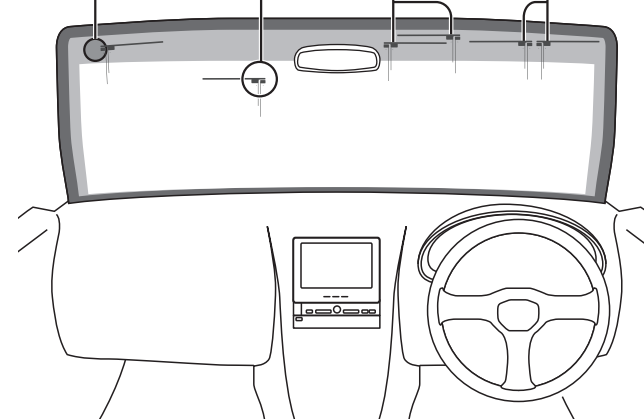

## アンテナを貼り付ける

右側のアンテナの貼り付けかたを例に説明しています。左側のアンテナも、右側と同様に貼り付けてください。

### 1 フロントガラスにアンテナを貼り付ける。

#### ① 地上デジタルアンテナ・AのタグⅠを持ってセパレータをはがし、貼り付ける。

- フィルムを強く曲げる、急にはがす、引っ張るなどしないでください。断線の原因になります。
- フィルム・エレメントの糊面に触れないでください。
- 貼付位置を確認してから貼り付けてください。

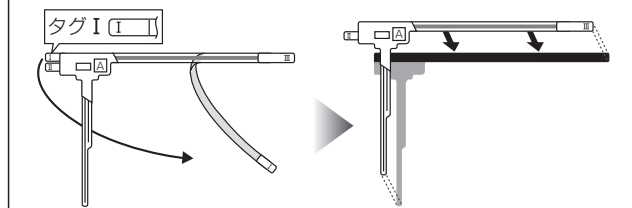

#### ② タグⅡを持ってセパレータをはがし、エレメントをしっかりガラス面に密着させる。

- 矢印の方向に、エレメントに沿って指などで均等に押付け、たわみや気泡が残らないようにガラス面に密着させてください。
- 車外から見て、エレメントがガラス面に密着していることを確認してください。

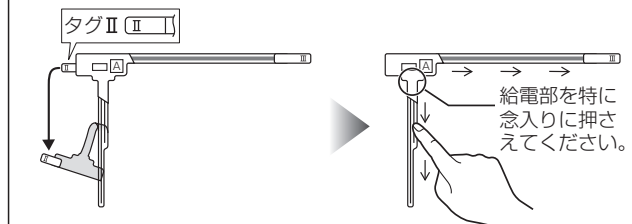

#### ③ タグⅢを持ってフィルムをはがす。

- エレメントがガラス面に貼り付いていることを確認しながら、タグⅢを持って、ゆっくりとはがしてください。
- エレメントがフィルム側に残る場合は、フィルムをもとに戻してエレメント上をこすり、再度はがしてください。

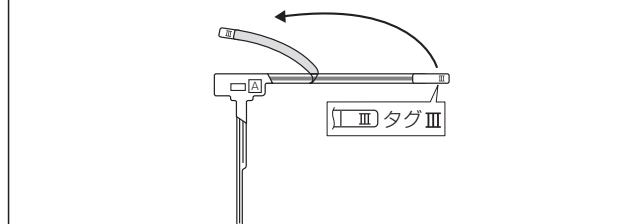

#### ④ 地上デジタルアンテナ・Bも同様に貼り付ける。

### 2 アンテナコードを取り付ける。

#### ① 車の内張り（ピラーのカバー）を取り外す。

#### ② アンテナコードのA・Bを確認して裏紙をはがし、

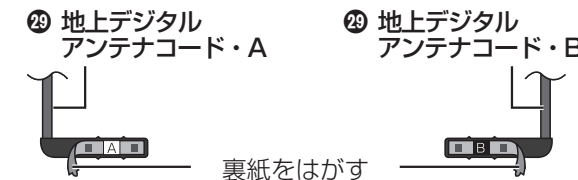

アンテナコードの端子を給電部に貼る。（必ずAとA、BとBを組み合わせてください。）

- アンテナコードの端子の向きを必ず確認してから貼り付けてください。

#### ④ 地上デジタルアンテナコード・A（逆L字型）

#### ④ 地上デジタルアンテナコード・B（L字型）

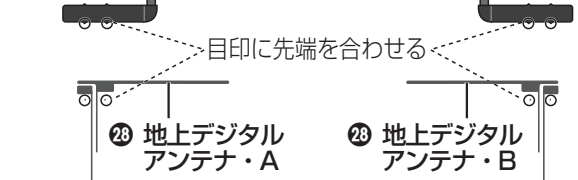

#### ③ コードを引き回す。

- 他のコード類からできるだけ離してください。また、束ねたり重ねたり交差させたりしないでください。デジタルテレビの音声に雑音が入る原因になります。

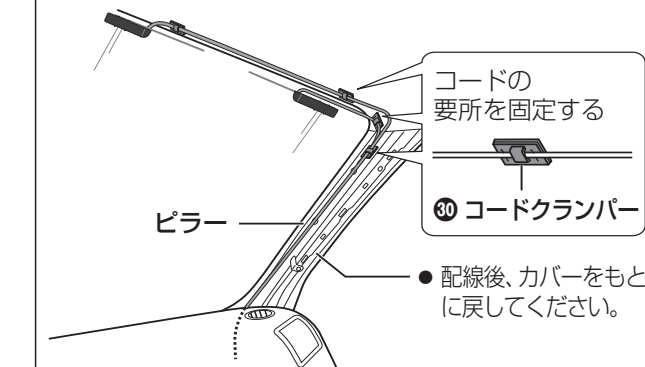

#### ④ アンテナコードをモニターユニットに接続する。（裏面）