

3.オーディオスペースに向けてGPSアンテナのコードを配線する。

- GPSアンテナのコードの固定はケーブル固定テープおよびケーブル固定バンドを使用してください。
- 余ったGPSアンテナのコードはケーブル固定バンドを使用して、10 cm以上の円を作ってまとめ、ケーブル固定テープで車両側へ固定してください。

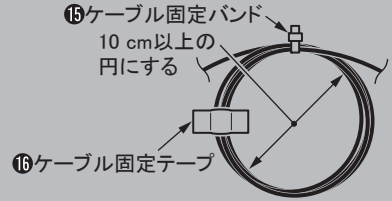

ナビゲーションユニットの取り付けかた

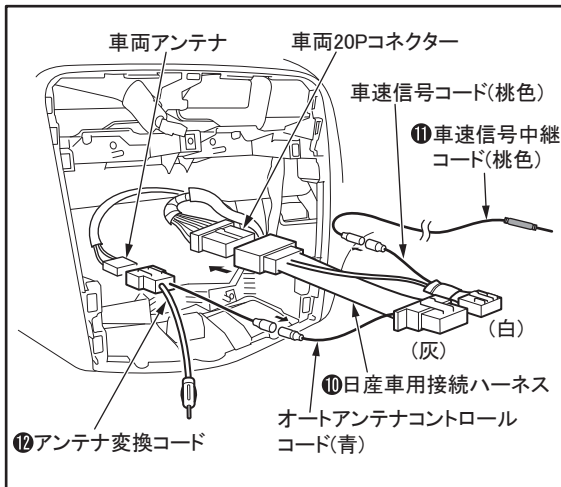

■コード/ケーブルの仮配線

- 1.日産車用接続ハーネスの車速信号コード(桃色)を車速信号中継コードに接続する。
- 2.日産車用接続ハーネスを車両20Pコネクタに接続する。
- 3.アンテナ変換コードを車両アンテナおよび日産車用接続ハーネスのオートアンテナコントロールコード(青)に接続する。

配線のしかたについては、取付説明書【基本編】を参照してください。

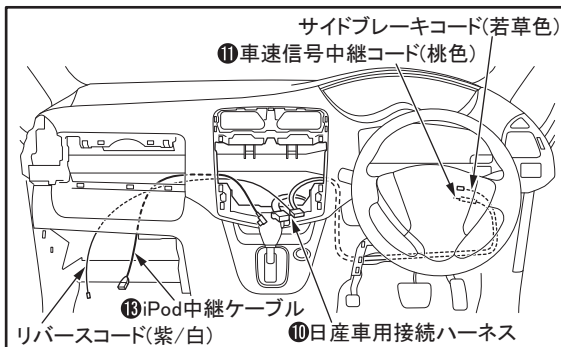

- 4.車両側に日産車用接続ハーネス、車速信号中継コードおよびiPod中継ケーブルを仮配線する。