

### ■ 車速信号/サイドブレーキ信号の接続

1. 圧着式コネクタを使用して日産車用接続ハーネスのサイドブレーキコード(若草色)および車速信号中継コード(桃色)を車両4Pコネクタに接続する。

- ・ 圧着式コネクタの接続方法につきましては、取付説明書【基本編】を参照してください。
- ・ 車両側の配線色が異なる場合は、端子番号を優先してください。

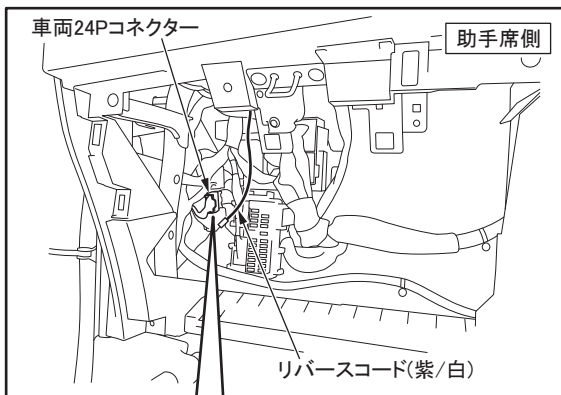
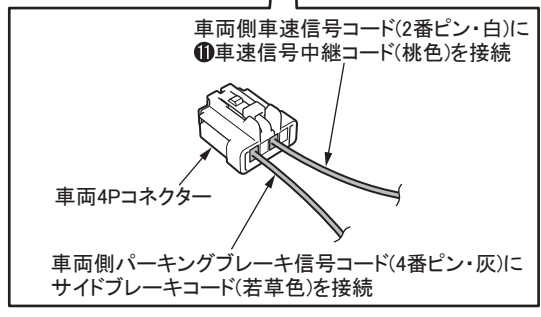

### ■ リバース信号の接続

1. 圧着式コネクタを使用して日産車用接続ハーネスのリバースコード(紫/白)を車両24Pコネクタに接続する。

- ・ 圧着式コネクタの接続方法につきましては、取付説明書【基本編】を参照してください。
- ・ 車両側の配線色が異なる場合は、端子番号を優先してください。

