

# 3.はり付け方法

## 1 フィルムをフロントウィンドウにはり付ける

車内から文字が読めることを確認してから、フィルム  
の端面をガラス面のはり付け位置に合わせ、空気が入ったり、  
しわが寄ったりしないように注意して、ゆっくりと端から  
はり付けます。  
全面はり付け後、エレメント上を強く押さえてエレメント  
をガラスに密着させます。

全面はり付け後、エレメント上を矢印のように柔らかい布  
や樹脂ヘラ(市販)で強くガラスに密着させます。  
(エレメントのない部分は押さえない方が後の工程の作  
業性がよくなります。)

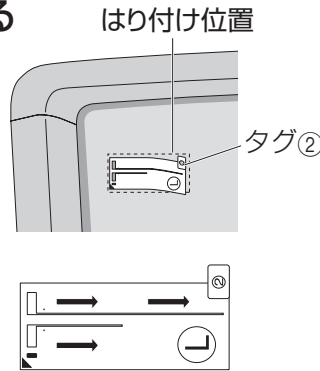

## お願い

- エレメント部分の押さえが不足すると、フィルムをはがすときにエレメントがはがれる  
恐れがあります。給電端子接触部は空気が残りやすいので念入りに押さえてください。
- タグ②部付近は、次の工程ではがしにくくなるので、あまり密着させる必要は  
ありません。  
エレメントを中心に強く押します。指で押すことが困難な場合は樹脂ヘラ(市販)  
などを使用してください。(エレメントのない部分は押さえない方が後の工程の  
作業性がよくなります。)
- はり付けた状態で車の外側からエレメント上に空気が残っていないことを確認して  
ください。空気が残っている場合は、その部分の空気を押し出してください。

## 2 フィルムをはがす

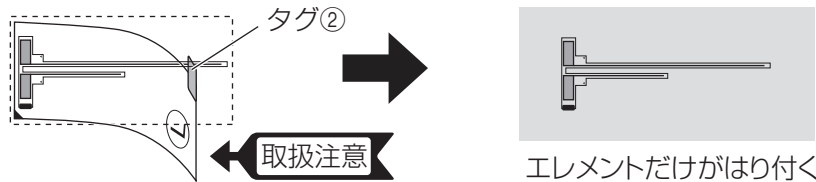

タグ②部からゆっくりと、エレメントがガラス面にはり付いていることを確認しながら  
はがします。フィルムと共にエレメントもはがれる場合は再度フィルムをはり付けて  
エレメント上を強く押ししてください。

## お願い

- タグ②部以外のところからはがしたり、急にはがすとエレメントが断線する恐れが  
ありますので、取り扱いに気をつけてください。

フィルムアンテナ(左)

フィルムアンテナ(右)

ディスプレイユニット

車載用デジタルチューナー

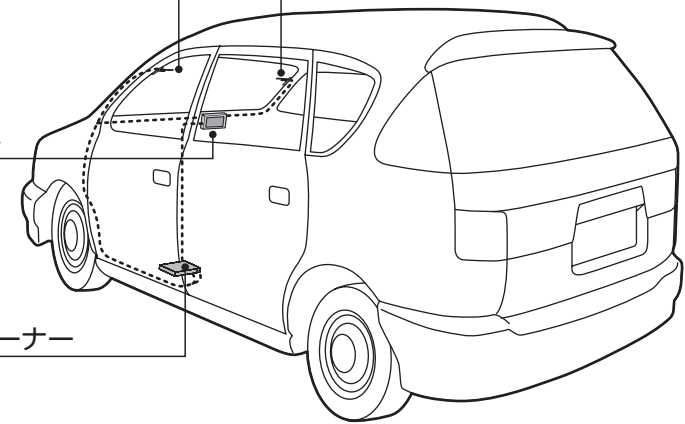

## 3 アンプをエレメントにはり付ける

左側用アンプのはくり紙をはがして、エレメントの給電端子接触部の小さな▲印と  
給電端子の先端の突起を合わせてはり付けます。

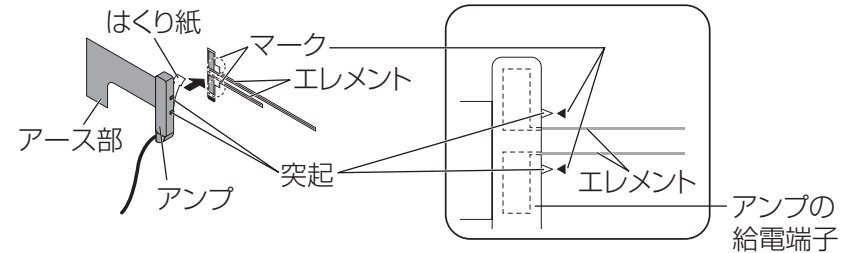

## 4 アース部を車の金属部に接触させる

- ①アンプのアース部のはくり紙をはがして、ピラーの金属部へはり付けてください。
- ②付属の固定用シートで固定し、ピラーカバーで押さえてください。

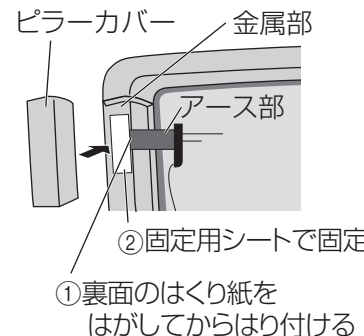

## お願い

- アース部の接触の際、金属部の塗装を削る必要  
はありません。
- ピラーカバーに入らない場合は、折り曲げて  
ピラー内部に収まるよう市販のテープなどで  
固定してください。
- 金属部への接触が不十分ですと、所期の性能が  
出ませんので、必ず付属の固定用シートで確実  
に固定してください。